

City of Portland, Maine - Building or Use Permit Application

389 Congress Street, 04101 Tel: (207) 874-8703, Fax: (207) 874-8716

Permit No: 03-0432	Issue Date:	CBL: 338 J005001
------------------------------	--------------------	----------------------------

Location of Construction: 1513 Forest Ave	Owner Name: Allen Mark Eric &	Owner Address: 1513 Forest Ave	Phone: 207-415-3564
Business Name:	Contractor Name:	Contractor Address:	Phone:
Lessee/Buyer's Name	Phone:	Permit Type: Alterations - Dwellings	Zone:

Past Use: single family	Proposed Use: single family - add 3 skylights	Permit Fee: \$37.00	Cost of Work: \$1,600.00	CEO District: 1
Proposed Project Description: add 3 skylights		FIRE DEPT: <input type="checkbox"/> Approved <input type="checkbox"/> Denied	INSPECTION: Use Group Type	
		Signature:	Signature:	
PEDESTRIAN ACTIVITIES DISTRICT (P.A.D.)				
Action <input type="checkbox"/> Approved <input type="checkbox"/> Approved w/Condition <input type="checkbox"/> Denied				
Signature: _____ Date: _____				

Permit Taken By: gg	Date Applied For: 05/02/2003	Zoning Approval		
-------------------------------	----------------------------------------	------------------------	--	--

<ol style="list-style-type: none"> This permit application does not preclude the Applicant(s) from meeting applicable State and Federal Rules. Building permits do not include plumbing, septic or electrical work. Building permits are void if work is not started within six (6) months of the date of issuance. False information may invalidate a building permit and stop all work.. 	Special Zone or Reviews <input type="checkbox"/> Shoreland <input type="checkbox"/> Wetland <input type="checkbox"/> Flood Zon <input type="checkbox"/> Subdivision <input type="checkbox"/> Site Plan Ma <input type="checkbox"/> Mino <input type="checkbox"/> M <input type="checkbox"/>	Zoning Appeal <input type="checkbox"/> Variance <input type="checkbox"/> Miscellaneous <input type="checkbox"/> Conditional Us <input type="checkbox"/> Interpretati <input type="checkbox"/> Approved <input type="checkbox"/> Denied	Historic Preservation <input type="checkbox"/> Not in District or Landma <input type="checkbox"/> Does Not Require Revie <input type="checkbox"/> Requires Review <input type="checkbox"/> Approved <input type="checkbox"/> Approved w/Condition <input type="checkbox"/> Denied
	Date: _____	Date: _____	Date: _____

CERTIFICATION

I hereby certify that I am the owner of record of the named property, or that the proposed work is authorized by the owner of record and that I have been authorized by the owner to make this application as his authorized agent and I agree to conform to all applicable laws of this jurisdiction. In addition, if a permit for work described in the application is issued, I certify that the code official's authorized representative shall have the authority to enter all areas covered by such permit at any reasonable hour to enforce the provision of the code(s) applicable to such permit.

SIGNATURE OF APPLICAN	ADDRESS	DATE	PHO
-----------------------	---------	------	-----

RESPONSIBLE PERSON IN CHARGE OF WORK, TIT	DATE	PHO
-------------------------------------------	------	-----

Location of Construction: 1513 Forest Ave	Owner Name: Allen Mark Eric &	Owner Address: 1513 Forest Ave	Phone: 207-415-3564
Business Name:	Contractor Name:	Contractor Address:	Phone
Lessee/Buyer's Name	Phone:	Permit Type: Alterations - Dwellings	Zone:

Dept: Zoning	Status: Approved	Reviewer: Tammy Munson	Approval Date: 05/02/2003
Note:			Ok to Issue: <input checked="" type="checkbox"/>
Dept: Building	Status: Approved	Reviewer: Tammy Munson	Approval Date: 05/02/2003
Note:			Ok to Issue: <input checked="" type="checkbox"/>

CERTIFICATION

I hereby certify that I am the owner of record of the named property, or that the proposed work is authorized by the owner of record and that I have been authorized by the owner to make this application as his authorized agent and I agree to conform to all applicable laws of this jurisdiction. In addition, if a permit for work described in the application is issued, I certify that the code official's authorized representative shall have the authority to enter all areas covered by such permit at any reasonable hour to enforce the provision of the code(s) applicable to such permit.

SIGNATURE OF APPLICAN

ADDRESS

DATE

PHO

RESPONSIBLE PERSON IN CHARGE OF WORK, TIT

DATE

PHO

5/1/03 — Ragh Strong — ok ①



Residential Building Permit Application

If you or the property owner owes real estate or personal property taxes or user charges on any property within the City, payment arrangements must be made before permits of any kind are accepted.

Location/Address of Construction: <u>1513 Forest Ave</u>		
Total Square Footage of Proposed Structure <u>No change (~1250ft²)</u>	Square Footage of Lot <u>13,500±</u>	
Tax Assessor's Chart, Block & Lot Chart# <u>338</u> Block# <u>J</u> Lot# <u>5</u>	Owner: <u>MARK E. ALLEN</u> <u>GARRY STEWART</u>	Telephone: <u>207-415-3564</u>
Lessee/Buyer's Name (If Applicable) <u>N/A</u>	Applicant name, address & telephone: <u>N/A</u>	Cost Of Work: \$ <u>1,600</u> Fee: \$ <u>37.00</u>
Current Specific use: <u>Residential</u>		
Proposed Specific use: <u>Residential</u>		
Project description: <u>Add skylights & sheetrock ceiling.</u>		
Contractor's name, address & telephone: <u>Jim Daskey, 207-782-7874, 119 Handscrobbet Rd, Auburn, ME</u>		
Who should we contact when the permit is ready: <u>MARK ALLEN</u>		
Mailing address: <u>1513 Forest Avenue</u> <u>PORTLAND, ME 04538</u>		Phone: <u>207-415-3564</u>

Please submit all of the information outlined in the Residential Application Checklist. Failure to do so will result in the automatic denial of your permit.

At the discretion of the Planning and Development Department, additional information may be required prior to permit approval. For further information stop by the Building Inspections office, room 315 City Hall or call 874-8703.

I hereby certify that I am the Owner of record of the named property, or that the owner of record authorizes the proposed work and that I have been authorized by the owner to make this application as his/her authorized agent. I agree to conform to all applicable laws of this jurisdiction. In addition, if a permit for work described in this application is issued, I certify that the Code Official's authorized representative shall have the authority to enter all areas covered by this permit at any reasonable hour to enforce the provisions of the codes applicable to this permit.

Signature of applicant:

Mark E. Allen / Garry Stewart

Date:

5/1/03

Permit Fee: \$30.00 for the first \$1000.00 Construction Cost, \$7.00 per additional \$1000.00 cost

This is not a Permit; you may not commence any work until the Permit is issued.

BUILDING PERMIT INSPECTION PROCEDURES

Please call 874-8703 or 874-8693 to schedule your inspections as agreed upon

Permits expire in 6 months, if the project is not started or ceases for 6 months.

The Owner or their designee is required to notify the inspections office for the following inspections and provide adequate notice. Notice must be called in 48-72 hours in advance in order to schedule an inspection:

By initializing at each inspection time, you are agreeing that you understand the inspection procedure and additional fees from a "Stop Work Order" and "Stop Work Order Release" will be incurred if the procedure is not followed as stated below.

_____ **Pre-construction Meeting:** Must be scheduled with your inspection team upon receipt of this permit. Jay Reynolds, Development Review Coordinator at 874-8632 must also be contacted at this time, before any site work begins on any project other than single family additions or alterations.

_____ **Footing/Building Location Inspection:** Prior to pouring concrete

_____ **Re-Bar Schedule Inspection:** Prior to pouring concrete

_____ **Foundation Inspection:** Prior to placing ANY backfill

✓ _____ **Framing/Rough Plumbing/Electrical:** Prior to any insulating or drywalling

✓ _____ **Final/Certificate of Occupancy:** Prior to any occupancy of the structure or use. NOTE: There is a \$75.00 fee per inspection at this point.

Certificate of Occupancy is not required for certain projects. Your inspector can advise you if your project requires a Certificate of Occupancy. All projects DO require a final inspection

_____ **If any of the inspections do not occur, the project cannot go on to the next phase, REGARDLESS OF THE NOTICE OR CIRCUMSTANCES.**

_____ **CERIFICATE OF OCCUPANICES MUST BE ISSUED AND PAID FOR, BEFORE THE SPACE MAY BE OCCUPIED**



Signature of applicant/designee

Date 5/2/03

Signature of Inspections Official

Date

CBL: 338-J-5 Building Permit #: 03-6452

DISPLAY THIS CARD ON PRINCIPAL FRONTAGE OF WORK CITY OF PORTLAND

Please Read
Application And
Notes, If Any,
Attached

BUILDING INSPECTION PERMIT

Permit Number: 030432

This is to certify that Allen Mark Eric &
has permission to add 3 skylights
AT 1513 Forest Ave 338 J005001

provided that the person or persons, firm or corporation accepting this permit shall comply with all of the provisions of the Statutes of Maine and of the Ordinances of the City of Portland regulating the construction, maintenance and use of buildings and structures, and of the application on file in this department.

Apply to Public Works for street line and grade if nature of work requires such information.

Notification of inspection must be given and when permission procured before this building or part thereof is started or otherwise closed-in. 24 HOUR NOTICE REQUIRED.

A certificate of occupancy must be procured by owner before this building or part thereof is occupied.

OTHER REQUIRED APPROVALS

Fire Dept. **PERMIT ISSUED**
Health Dept.
Appeal Board
Other MAY 02 2003
Department Name

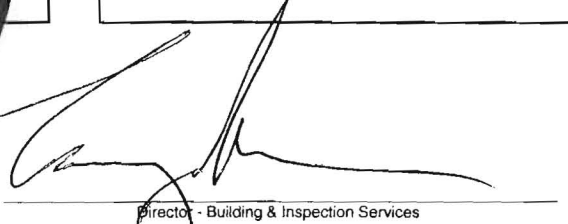
Director - Building & Inspection Services

CITY OF PORTLAND

PENALTY FOR REMOVING THIS CARD

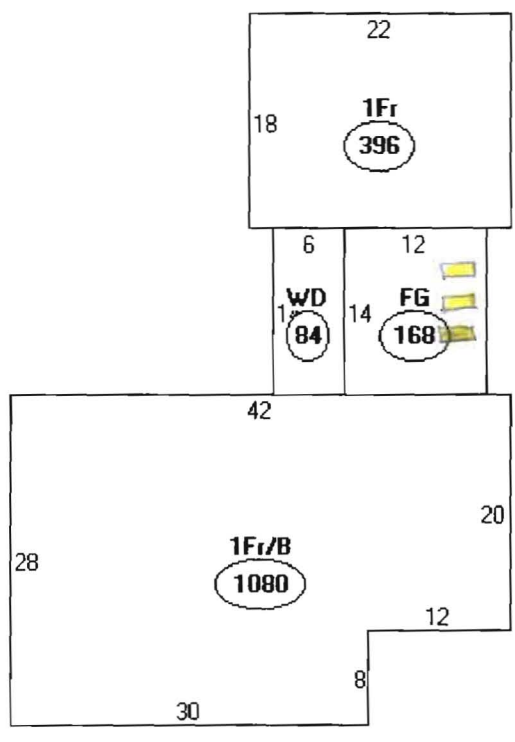

Descriptor/Area	Area
A: 1Fr/B	1080 sqft
B: WD	84 sqft
C: 1Fr	396 sqft
D: FG	168 sqft

*2x6 16"oc
Rafters
existing*

*going
in between
rafters -*

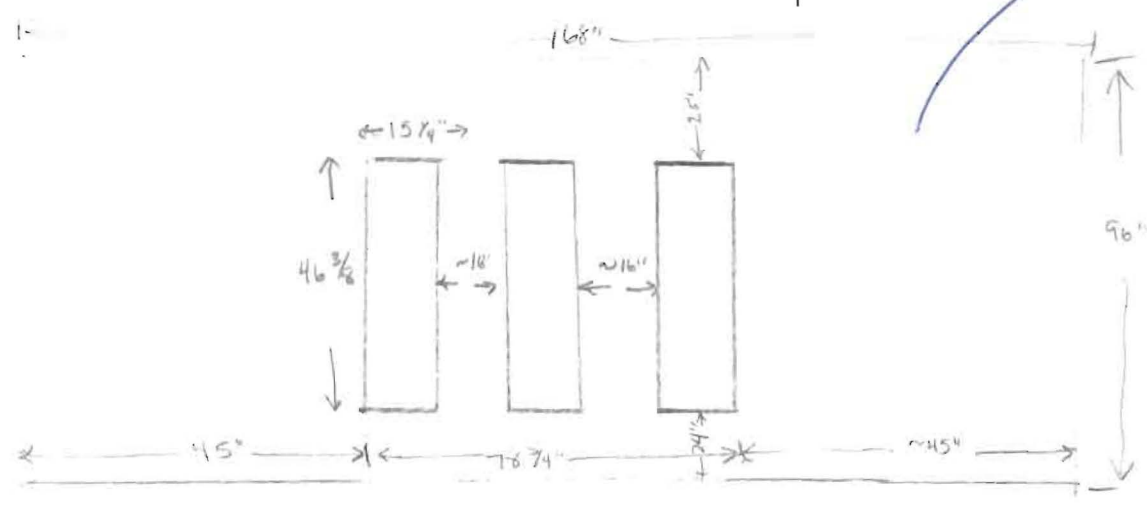

*Openings
will be
double 2"x6"-s
all the way
around box.*

im000166.jpg (1792x1200x24b jpeg)



English: Installation instructions for fixed skylight

Español: Instrucciones de instalación para tragaluces fijos

Français : Feuillet d'instructions pour l'installation du puits de lumière fixe

VELUX®

FS/FSF

English: Note: Different types of VELUX flashings are available for metal roofing materials, contact VELUX.

Español: Nota: Existen distintos tipos de cercos tapajuntas VELUX para cubiertas de materiales metálicos. Póngase en contacto con VELUX.

Français : Remarque : Divers types de solins VELUX sont disponibles pour les matériaux de couverture métalliques ; veuillez communiquer avec un représentant de VELUX.

English: Index:

- P. 2 Introduction
- P. 3 Planning
- P. 5 Preparing brackets
- P. 6 Positioning and securing skylight
- P. 8 Installing underlayment
- P. 10 Flashing
- P. 11 Important installation hints

Español: Índice:

- P. 2 Introducción
- P. 3 Planificación
- P. 5 Preparación de las escuadras
- P. 6 Colocación y fijación del tragaluz
- P. 8 Instalación de la lámina de soporte
- P. 10 Tapajuntas
- P. 11 Consejos de instalación importantes

Français : Index .

- P. 2 Introduction
- P. 3 Planification
- P. 5 Préparation des équerres de fixation
- P. 6 Pose et arrimage du puits de lumière
- P. 8 Installation de la sous-couche
- P. 10 Solins
- P. 11 Importants conseils d'installation

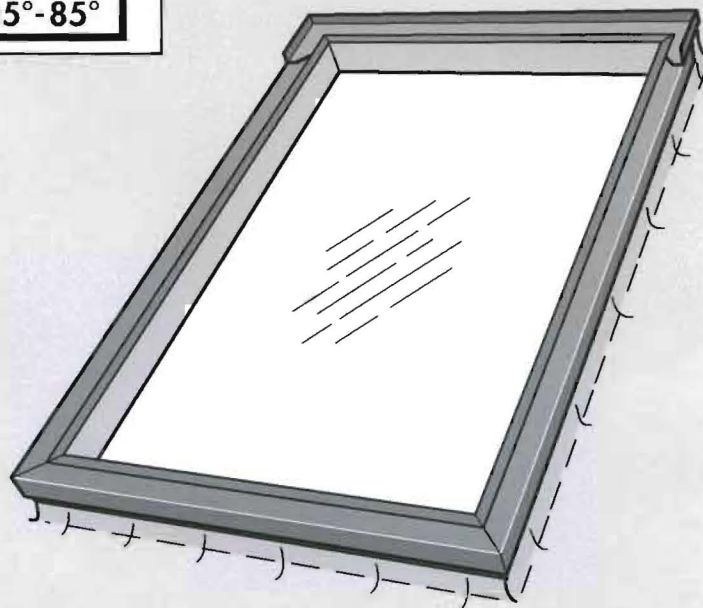
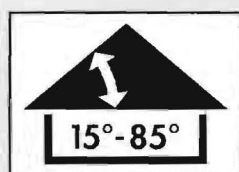

English: Note: Contact VELUX for grouping/combi installation of skylights.

Español: Nota: Póngase en contacto con VELUX para la instalación de los tragaluces adosados (combi).

Français : Remarque : Communiquez avec un représentant de VELUX pour l'installation de puits de lumière groupés.

Introduction

Introducción

Introduction

English: Importance of proper installation

Satisfactory product performance depends on proper installation. Seller accepts no responsibility whatsoever for failure of an installer to install VELUX® roof windows and skylights in accordance with these installation instructions. Although VELUX roof windows and skylights are designed and manufactured to the highest standards, severe climatic exposure as well as adverse indoor conditions (i.e. high humidity) may produce temperature conditions which exceed product performance standards. In these cases, special preventive measures may be necessary. Seller reserves the right to implement product changes for improvement without prior notification.

Wood treatment

Although the wood has received a temporary treatment against mold and mildew, further treatment with wood stain, paint, etc. is necessary and can be done prior to installation or shortly after installation. Care should be taken to insure stain, etc. is not applied to weatherstripping.

Electrical operation and accessories: Refer to instructions for electric controls or contact VELUX for further information.

Español: Importancia de una instalación correcta

El rendimiento satisfactorio del producto depende de su correcta instalación. Los ventanales de tejada y los tragaluces VELUX® deben instalarse siguiendo estas instrucciones. El proveedor no acepta responsabilidad alguna por errores del instalador. Aunque los ventanales para tejados y los tragaluces VELUX se han diseñado y fabricado para lograr los niveles de calidad más altos, la exposición a condiciones climáticas severas e incluso unas condiciones interiores adversas (por ejemplo, humedad muy alta) pueden producir niveles de temperatura que exceden las condiciones de desempeño del producto. En estos casos puede ser necesario establecer medidas preventivas. El proveedor se reserva el derecho a hacer modificaciones a los productos sin notificación previo con el fin de mejorarlos.

Tratamiento de la madera

Aunque la madera ha recibido un tratamiento preliminar contra hongos e insectos, debe barnizarse, pintarse, etc. antes de la instalación o inmediatamente después. Tenga cuidado de no barnizar, pintar, etc. los juntas de hermeticidad.

Motores y accesorios eléctricos: Vea las instrucciones de los sistemas de control eléctricos o póngase en contacto con VELUX para más información.

Français : L'importance d'une bonne installation

La qualité de l'installation influence le rendement du produit et, pour cette raison, l'entrepreneur. Le vendeur désire vous informer qu'il n'accepte aucune responsabilité, quelle qu'elle soit, dans le cas où un installateur ne se conforme pas aux instructions recommandées dans ce feuillet pour l'installation d'un puits de lumière ou d'une fenêtre de toit VELUX®. Veuillez aussi remarquer que même si les fenêtres de toit et puits de lumière VELUX répondent à des normes de fabrication élevées, il se peut que certaines conditions climatiques particulièrement sévères, à l'intérieur (ex. humidité) comme à l'extérieur, affectent la performance du produit. Dans ces cas, des mesures préventives s'avèrent nécessaires. D'autre part, le vendeur se réserve le droit d'apporter, sans préavis, des changements à ses produits dans le but de les améliorer.

Traitement du bois

N'oubliez pas qu'il est nécessaire d'ajouter une teinture pour bois, de la peinture, etc., avant ou immédiatement après l'installation, même si le bois a reçu un traitement temporaire contre la moisissure. De plus, il faut s'assurer de ne pas recouvrir les joints d'étanchéité de teinture ou de peinture.

Commande électrique et accessoires : Consultez les instructions des systèmes électriques ou communiquez avec un représentant de VELUX.

Insure correct installation

The chart below will assist in installing the skylight. Frame dimension represents the outside measurements of the frame. Rough opening provides the dimension of the opening in the roof deck. **Note:** When installing a skylight with a VELUX curb, use curb rough opening (see installation instructions for curb). Finished framing dimension is the distance required between framing to allow finishing with 1/2"/13 mm finishing material. The rough opening and finished framing dimension are based on perpendicular interior finish material on all four sides and these dimensions will vary depending on the roof construction and the thickness and the design of the interior finish material (see page 3, illustration 6).

Asegúrese de que la instalación es correcta

La tabla adjunta le ayudará a instalar el tragaluz. Las dimensiones del marco representan el tamaño exterior del mismo. La medida del hueco se refiere a la abertura necesaria en la cubierta. **Nota:** Al instalar un tragaluz con un curlo VELUX, emplee la medida del hueco indicado para la cuña (vea las instrucciones de instalación que se incluyen con la cuña). Las medidas para la terminación interior corresponden a la distancia necesaria entre los rastreles al emplear paneles de acabado con un grosor de 1/2"/13 mm. La medida del hueco y las dimensiones de terminación interior se basan en el uso de materiales de terminación perpendiculares en los cuatro lados y pueden variar dependiendo de características como la construcción de la cubierta, su grosor y el diseño del material de terminación interior (vea página 3, dibujo 6).

Pour s'assurer d'une bonne installation

Le schéma ci-dessous peut être utile pour l'installation du puits de lumière. Le format du cadre se définit comme étant les mesures extérieures du cadre. Les dimensions de l'ouverture brute indiquent la grandeur de l'ouverture dans le toit. **Note:** Pour l'installation du puits de lumière avec une bordure de toit VELUX employez la dimension de l'ouverture indiquée pour la bordure de toit (voir les instructions fournies avec la sous-costière). Les dimensions hors tout menuiserie précisent la distance nécessaire entre les chevrons pour qu'un matériau de finition de 1/2 po/13 mm puisse être inséré parfaitement. Les dimensions de l'ouverture brute et les dimensions hors tout menuiserie reposent sur le fait que le matériau de finition à l'intérieur doit être perpendiculaire au puits de lumière ou à la fenêtre de toit sur chaque côté du cadre, et ces dimensions pourront varier selon l'architecture du toit ainsi que l'épaisseur et la composition du matériau de construction (se référer à la page 3, schéma 6).

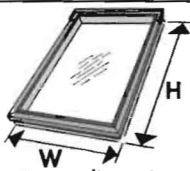
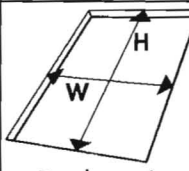
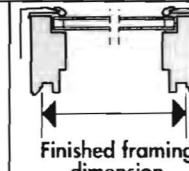
FS/FSF	 Skylight size Tamaño del tragaluz Taille du puits de lumière	 Rough opening Medida del hueco Dimension de l'ouverture brute W x H	 Finished framing dimension Dimensiones de terminación interior Dimensions hors tout menuiserie W x H
056	15 1/4" x 46 3/8" 388 mm x 1178 mm	14 1/2" x 46 7/8" 368 mm x 1191 mm	14 1/2" x 45 1/16" 368 mm x 1145 mm
101	21 1/2" x 27 1/2" 548 mm x 699 mm	21 1/2" x 28" 548 mm x 712 mm	20 1/2" x 26 1/4" 521 mm x 666 mm
104	21 1/2" x 38 1/2" 548 mm x 978 mm	21 1/2" x 39" 548 mm x 991 mm	20 1/2" x 37 3/16" 521 mm x 945 mm
106	21 1/2" x 46 3/8" 548 mm x 1178 mm	21 1/2" x 46 7/8" 548 mm x 1191 mm	20 1/2" x 45 1/16" 521 mm x 1145 mm
108	21 1/2" x 55" 548 mm x 1398 mm	21 1/2" x 55 1/2" 548 mm x 1411 mm	20 1/2" x 53 3/4" 521 mm x 1365 mm
112	21 1/2" x 70 7/8" 548 mm x 1800 mm	21 1/2" x 71 3/8" 548 mm x 1813 mm	20 1/2" x 69 9/16" 521 mm x 1767 mm
302	30 5/8" x 30 5/8" 778 mm x 778 mm	30 1/2" x 31 1/8" 775 mm x 791 mm	29 9/16" x 29 5/16" 751 mm x 745 mm
304	30 5/8" x 38 1/2" 778 mm x 978 mm	30 1/2" x 39" 775 mm x 991 mm	29 9/16" x 37 3/16" 751 mm x 945 mm
306	30 5/8" x 46 3/8" 778 mm x 1178 mm	30 1/2" x 46 7/8" 775 mm x 1191 mm	29 9/16" x 45 1/16" 751 mm x 1145 mm
308	30 5/8" x 55" 778 mm x 1398 mm	30 1/2" x 55 1/2" 775 mm x 1411 mm	29 9/16" x 53 3/4" 751 mm x 1365 mm
601	44 3/4" x 27 1/2" 1138 mm x 699 mm	44 3/4" x 28" 1138 mm x 712 mm	43 3/4" x 26 1/4" 1111 mm x 666 mm
606	44 3/4" x 46 3/8" 1138 mm x 1178 mm	44 3/4" x 46 7/8" 1138 mm x 1191 mm	43 3/4" x 45 1/16" 1111 mm x 1145 mm

Note: If using 5/8" finish material, add 1/4" to "Finished framing dimension"

Nota: Si para la terminación interior se utiliza material de 5/8" de espesor, se debe añadir 1/4" a las "Dimensiones de terminación interior".

Nota: Si on utilise un matériau de finition de 5/8 po, ajouter 1/4 po aux dimensions hors tout menuiserie

Will be positioned between rafters - no rafters will be cut.

Planning

Planificación

Planification

English: Identify the appropriate location and cut observation hole (1) to determine the optimum position, obstructions etc. (2) considering positioning in relation to:

- Roofing material layout and
- Rofers and inside conditions.

Level, square and mark with chalk line (3). Cut rough opening (4).

Install headers (5) observing position of the skylight finish groove and the interior finish material (6) and leave an appropriate gap for tolerances.

Make necessary supports before cutting roof rafters and obtain expert guidance and professionally prepared plans both before cutting roof trusses and before cutting more than one rafter. Install jack rafters etc. as necessary to keep skylight adequately supported by the roof. If two or more roof windows/skylights are to be installed together, see installation instructions supplied with COMBI-FLASHING®.

Español: Identifique el lugar apropiado y abra un agujero de observación en el tejado (1) para determinar la posición óptima, obstáculos etc. (2) considerando su ubicación de acuerdo con:

- La disposición del material de cubierta y
- Los rastreles y las condiciones en el interior.

Marque el hueco, nivelado y a escuadro, con un cordel polvoreado en tiza (3). Corte el hueco en la cubierta (4).

Ensamble con listones las viguetas alrededor del hueco (5) y dé un margen de tolerancia, teniendo en cuenta lo posterior colocación de los paneles del recercado en la ranura de remate del marco (6).

Antes de cortar los listones de lo cubierta coloque los puntales de apoyo que fueran necesarios, y siga las instrucciones de un profesional, y planos técnicas, cuando se trate de cortar en el entramado de suspensión del techo o más de una vigueta de la cubierta. Coloque los listones de empalme etc. que sean necesarios hasta conseguir una superficie sólida que soporte el tragaluz sobre el techo.

Para la instalación de dos o más ventanas de tejado/tragaluzes juntos, vea las instrucciones contenidas en el embalaje del COMBI-FLASHING®.

Français : Déterminez le meilleur endroit pour l'ouverture et coupez un trou (1) afin de vérifier la position optimale, les obstacles, etc., (2) tout en tenant compte .

- de l'agencement des matériaux de couverture et
- des chevrons ainsi que de tout autre obstacle à l'intérieur.

Assurez-vous que l'ouverture est de niveau et d'équerre et tracez un trait de craie (3).

Coupez l'ouverture brute (4).

Installez les entremises (5) en tenant compte de la rainure de finition et de l'angle que vous désirez donner au matériau de finition (6) et conservez un espace pour permettre un ajustement.

Assurez-vous que les chevrons sont supportés avant de les couper et consultez un expert qui vous procurera un plan avant de couper les fermes de toit au plus d'un chevron. Installez des supports de chevron pour soutenir le puits de lumière.

Pour toute information concernant l'installation de deux ou plusieurs fenêtres de toit/puits de lumière ensemble, veuillez vous référer aux instructions contenues dans les boîtes d'emballage des solins groupés.

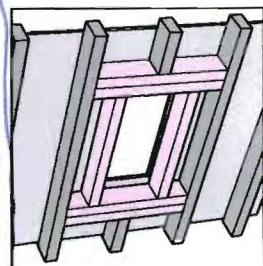
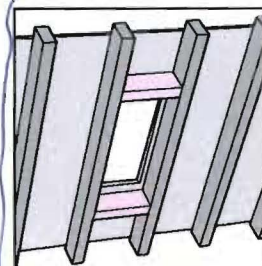
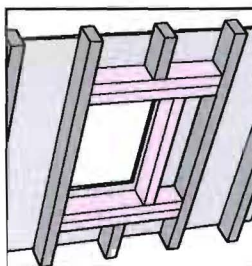
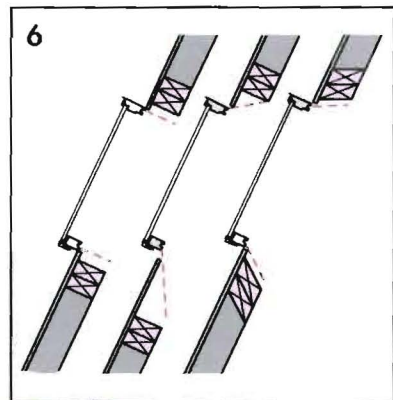
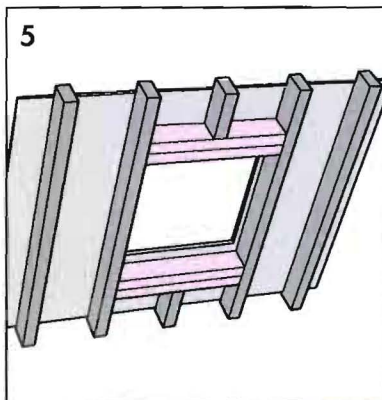
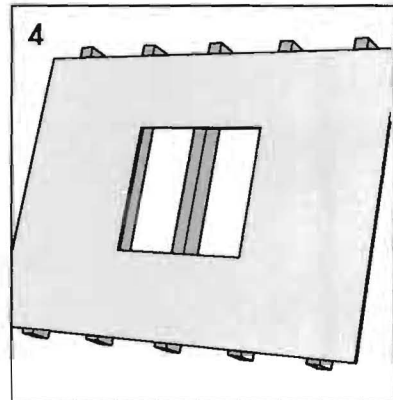
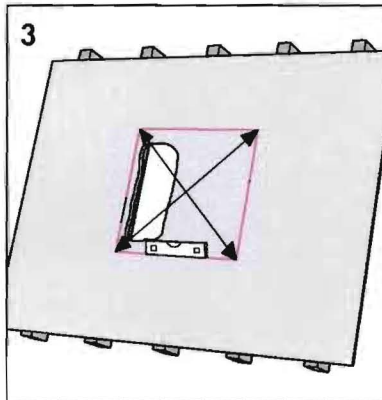
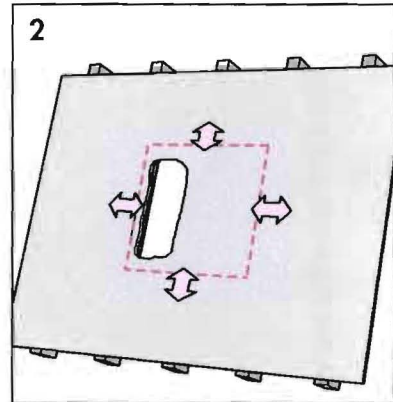
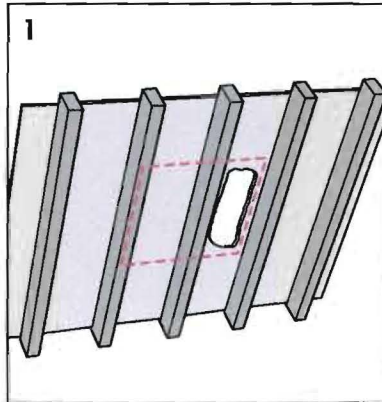

Planning
- Light shaft application

Planificación
- Preparación del hueco de luz

Planification
- Ouverture du puits de lumière

English: For skylights provided with an insect screen, a flared light shaft is required to remove the insect screen. See details.

Español: Para poder retirar las mosquiteras es necesario que los tragaluces tengan un recercado de paredes oblicuas. Vea los dibujos.

Français : Pour les puits de lumière munis d'une moustiquaire, il faut une ouverture évasée pour enlever celle-ci. Consultez les détails.

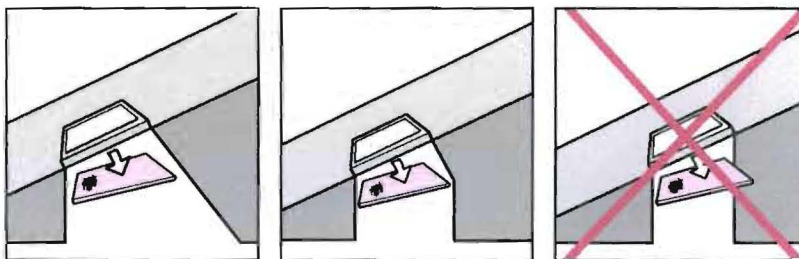

English: Decide on the design of the light shaft. Optimum light distribution and increased air circulation are obtained with flared/expanded light shafts. Determine the position of the light shaft in relation to the skylight already installed (7). With the same slope as the light shaft, install headers in the ceiling (8), following the procedure used when installing headers in the roof.

Frame the light shaft (9). Insulate carefully around the light shaft and finish the inside, including vapor barrier etc. (10).

Español: Decida la forma del hueco de luz. La distribución óptima de la luz y una mayor circulación de aire se obtienen con huecos de luz expandidos o con paredes oblicuas.

Determine la posición del hueco de luz deseado con relación al tragaluz ya instalado (7). Con la misma inclinación que el hueco de luz, construya con viguetas un cerco en el techo (8), siguiendo el procedimiento utilizado al instalar viguetas en el techo.

Monte puntales para construir el hueco de luz (9). Coloque cuidadosamente el aislamiento alrededor del mismo y realice la terminación del interior, incluida la barrera de vapor etc. (10).

Français : Choisissez le type d'ouverture que vous désirez. Une ouverture évasée vous permet d'obtenir plus de lumière et une meilleure ventilation.

Déterminez l'angle de l'ouverture en tenant compte du puits de lumière qui est déjà installé (7). Installez des entremises dans le plafond (8) en conservant le même angle que l'ouverture et en suivant les mêmes instructions que lors de l'installation des entremises du toit.

Construisez la structure de l'ouverture du puits (9). Isolez bien le pourtour du puits et terminez l'intérieur en prenant soin d'ajouter le coupe-vapeur (10).

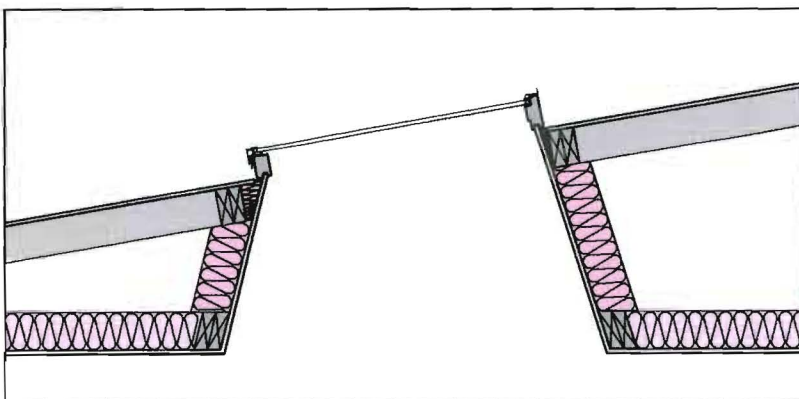
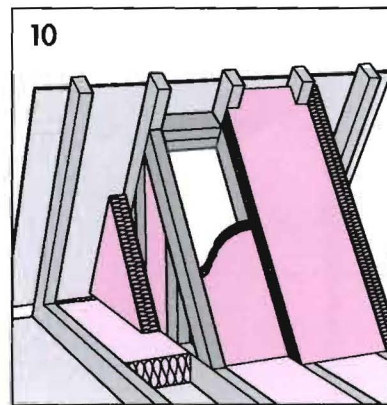
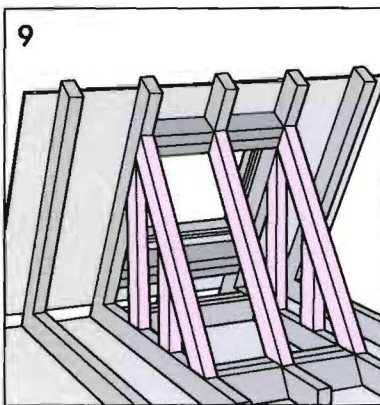
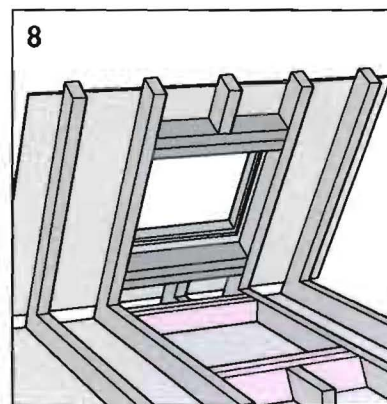
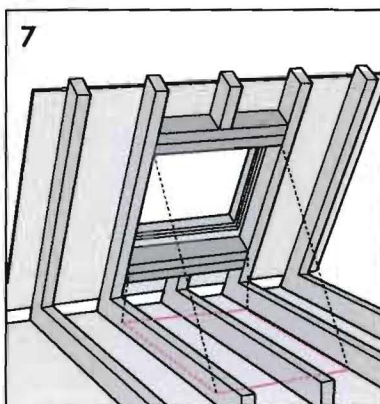

Preparing brackets

Preparación de las escuadras

Préparation des équerres de fixation

1 English: Bend the brackets over and secure to framepart by engaging and flattening the hammer tab **A**.
 Observe roofing situation and if necessary, relocate brackets accordingly. Protect claddings; do not rest skylight on claddings.
 As delivered, the brackets are ready for use in:

- Roof with thin roofing materials (up to 1/4"/6 mm).
- Roof with heavy battens (1"/25 mm or more).

Relocate brackets in:

- Roof with standard battens (3/4"/19 mm).
- Thick cedar shakes (5/8"/16 mm or more).

Lower the brackets by releasing and reattaching screws.

Español: Doble las escuadras hacia afuera y asegúrelas al marco engan-
 chando y aplastando la lengüeta **A** con un martillo.

Observe la situación de la cubierta y, en caso de ser necesario, vuelva a colocar las escuadras como corresponde. Proteja el recubrimiento; no deje que el tragaluz descansa sobre el recubrimiento. Tal como se las entrega, las escuadras están listas para usarse en:

- Techos con materiales de cubierta delgados (hasta 1/4"/6 mm).
- Techos con rastreles pesados (1"/25 mm o más)

Reubique las escuadras en el caso de:

- Techos con rastreles comunes (3/4"/19 mm).
- Tablillas de cedro gruesas (5/8"/16 mm o más).

Baje las escuadras quitando los tornillos y volviéndolos a colocarlos.

Français : Pliez les équerres de fixation et fixez-les au cadre en assujettissant et en aplatisant les attaches **A**.

Examinez la toiture et repositionnez les équerres de fixation au besoin. Protégez le revêtement ; il ne faut pas appuyer le puits de lumière sur le revêtement.

Telles que fournies, les équerres de fixation peuvent être utilisées avec :

- des matériaux de couverture minces (jusqu'à 1/4 po/6 mm), ou
- des liteaux épais (1 po/25 mm ou plus).

Repositionnez les équerres de fixation dans le cas de :

- liteaux standard (3/4 po/19 mm), ou
- bardeaux de cèdre épais (5/8 po/16 mm ou plus).

Pour déplacer les équerres de fixation, désengagez les vis et remettez-les en place.

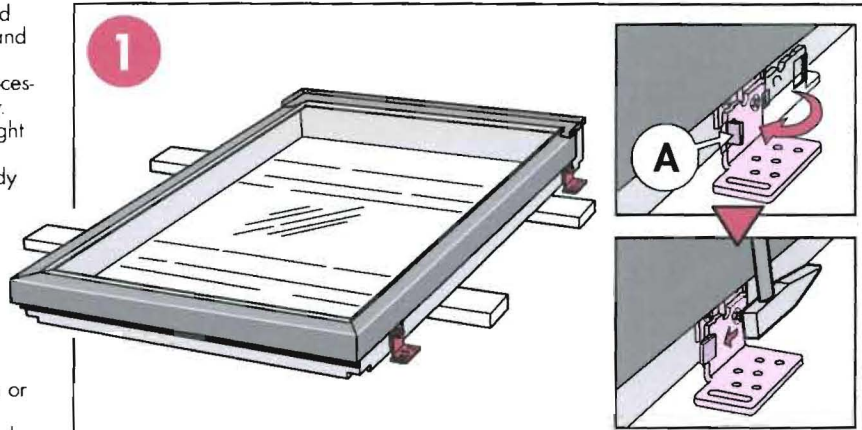

Thin Roofing materials

Materiales de cubierta delgados

Matériaux de couverture minces

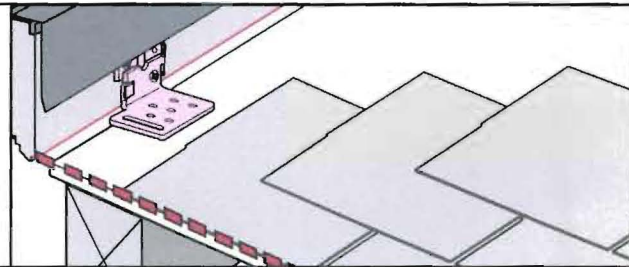

Heavy Battens Rastreles pesados Liteaux épais

1", 1 1/2" ... (25 mm, 38 mm...)

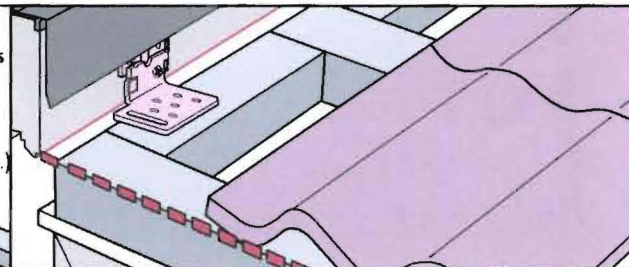

Standard Battens Rastreles comunes Liteaux standard

3/4" ... (19 mm)

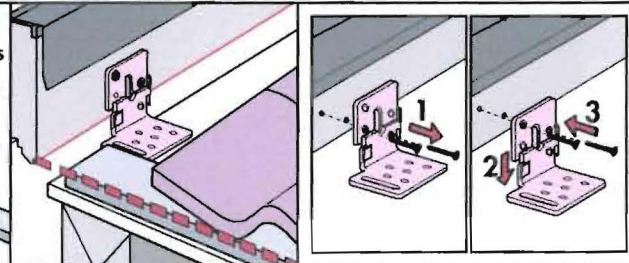

Thick Cedar Shakes

Tejado con tablillas de cedro gruesas Bardeaux de cèdre épais

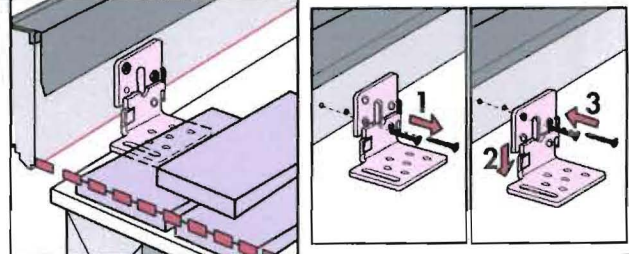

Positioning and securing skylight

Colocación y fijación del tragaluz

Pose et arrimage du puits de lumière

2b English: Position skylight on roof. Skylight should be positioned on roof to allow a full course of tile below skylight. The clearance (A) between bottom frame and top edge of roofing material increases with higher profile tile as shown, see details. Maintain clearance between side frames/top frame of skylight and roofing material, see detail. For explanation of full course tile and "cut tiles" application, see installation instructions provided with EDW flashing, or contact VELUX. Check for level. Attach each bracket to roof with three nails. Insure that the brackets are supported by rafters.

Español: Coloque el tragaluz en el techo en una posición que asegure que haya una hilera de tejas entera debajo del tragaluz. El espacio libre (A) entre el marco y el borde del material de cubierta aumenta con las tejas de perfil más alto; vea el dibujo. Mantenga un espacio libre entre los lados/la parte de arriba del marco y el material de cubierta; vea el dibujo. Para una explicación de la aplicación de "una hilera de tejas entera" o de las tejas cortadas vea las instrucciones suministradas con el tapajuntas EDW o llame a VELUX. Verifique que está nivelado. Fije cada escuadra a la cubierta con tres clavos. Asegúrese de que las escuadras estén sujetadas por cabios.

Français : Positionnez le puits de lumière sur le toit pour permettre la pose d'une rangée complète de tuiles sous le puits de lumière. L'espace dégagé (A) entre le dormant inférieur et l'arête supérieure du matériau de couverture augmente selon la taille des tuiles, comme indiqué (consultez les détails). Dégagez un espace entre les pièces latérales/supérieure du dormant du puits de lumière et le matériau de couverture (consultez les détails). En ce qui concerne les tuiles pleine dimension et coupées, consultez les instructions qui accompagnent le solin EDW, ou communiquez avec un représentant de VELUX. Vérifiez le niveau. Utilisez trois clous pour fixer chaque équerre au toit. Assurez-vous que les équerres de fixation sont soutenues par des chevrons.

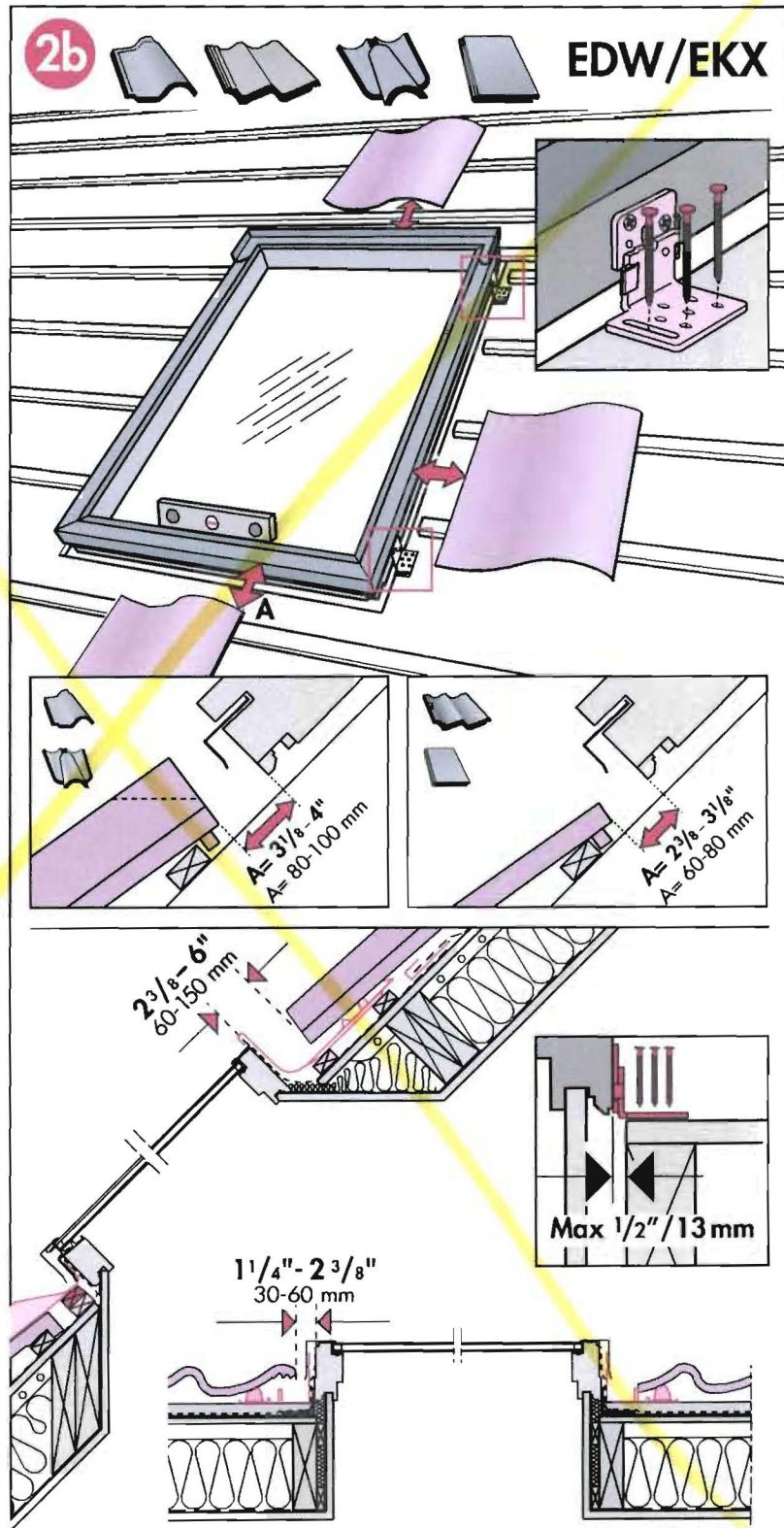

Installing underlayment

Instalación de la lámina de soporte

Installation de la sous-couche

3 English: To apply underlayment, remove the cladding parts in sequence 1-2.

Español: Para colocar la lámina de soporte, desmonte los perfiles de recubrimiento como se indica en la secuencia 1-2.

Français : Pour appliquer la sous-couche, enlevez le revêtement dans l'ordre des illustrations 1-2.

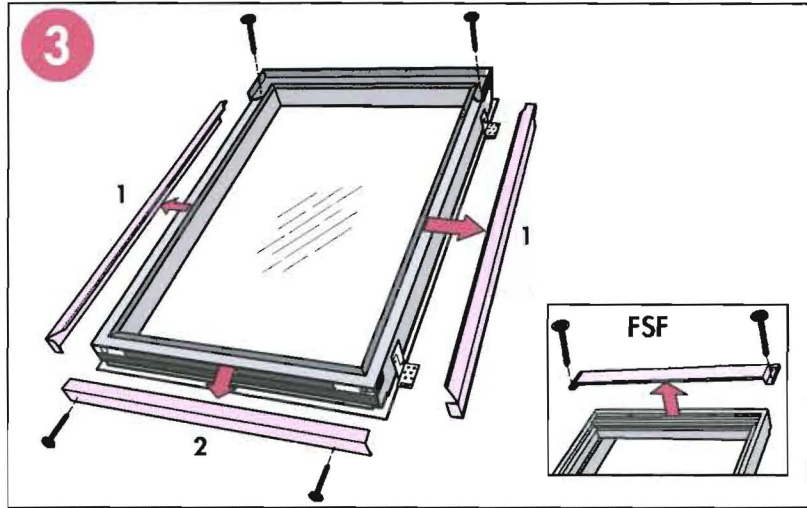

4 English: Wrap bottom frame with underlayment as shown. Follow roofing manufacturer's instruction. Consider use of VELUX underlayment (type ZOZ 121 in US and ZOZ 211 in Canada) in areas with severe weather conditions.

Español: Fije la lámina de soporte a la parte inferior del marco; vea los detalles de las ilustraciones. Siga las instrucciones del fabricante del sistema de cubierta. En regiones de clima riguroso, puede ser conveniente utilizar la "protección contra el agua y el hielo" (VELUX ZOZ 121 en EE.UU. y ZOZ 211 en Canadá).

Français : Recouvrez la partie inférieure du dormant avec la sous-couche, comme l'indique l'illustration. Suivez les instructions du fabricant de couverture. Songez à utiliser la sous-couche VELUX (de type ZOZ 121 aux États-Unis et de type ZOZ 211 au Canada) dans les régions où le climat est rigoureux.

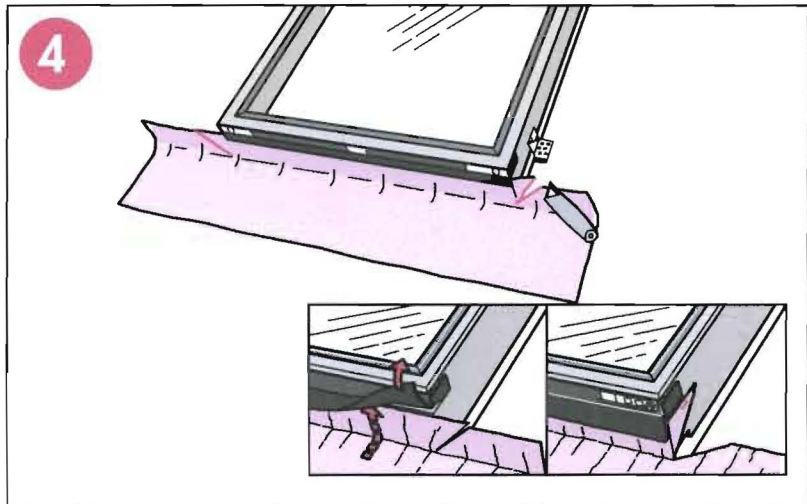

5 English: Wrap the side frames with underlayment as shown.

Español: Fije la lámina de soporte a los lados del marco, como se indica.

Français : Recouvrez les parties latérales du dormant à l'aide de la sous-couche, comme l'indique l'illustration.

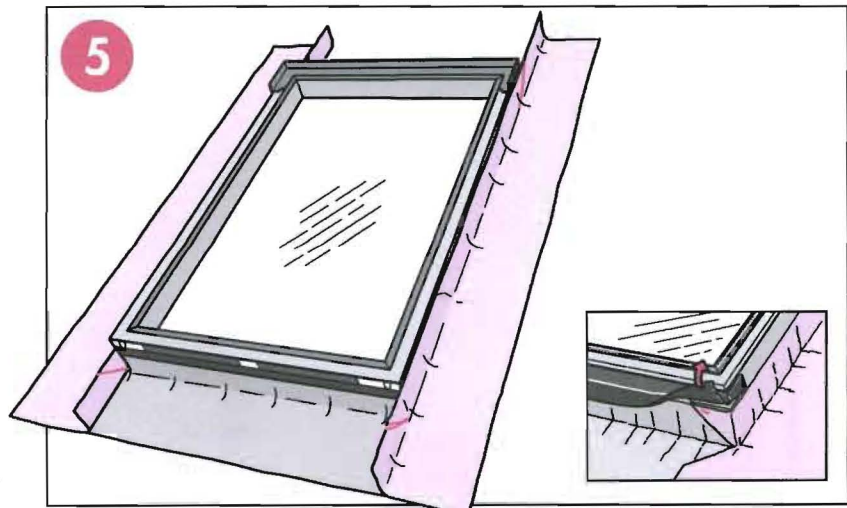

Installing underlayment

Instalación de la lámina de soporte

Installation de la sous-couche

6 English: Wrap the top frame with underlayment as shown.

Español: Fije la lámina de soporte a la parte superior del marco, como se indica.

Français : Recouvrez la partie supérieure du dormant avec la sous-couche, comme l'indique l'illustration.

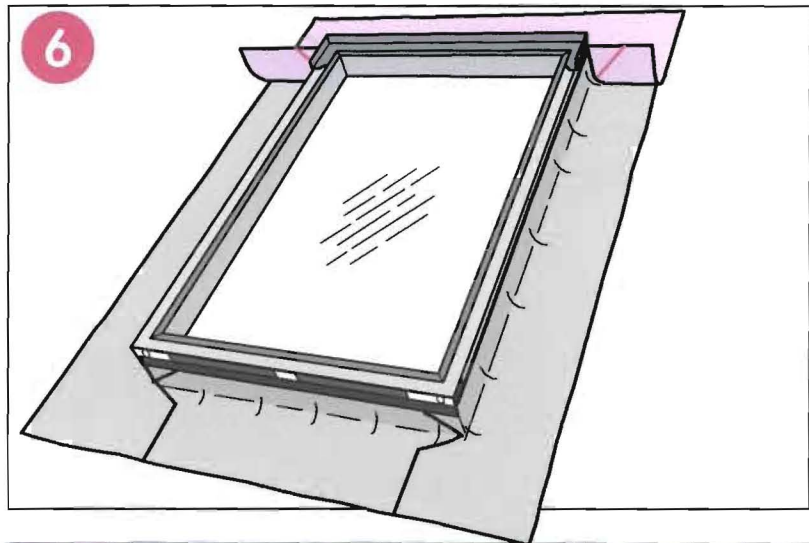

7 English: If flashing is not to be installed immediately, replace the cladding parts starting at the bottom. Interlock side frame claddings with bottom frame cladding as shown. Insure top casing/top frame cladding is placed in position (3). Secure the claddings with the original screws.

Español: Si no se va a colocar el cerco tapajuntas a continuación, vuelva a colocar los perfiles de recubrimiento comenzando por la parte inferior. Entrelace los recubrimientos laterales con el recubrimiento inferior como se muestra. Asegúrese de que el capuchón superior (perfil de recubrimiento superior) está en su lugar (3). Fije los perfiles de recubrimiento con los tornillos originales.

Français : Si le solin n'est pas installé immédiatement, remplacez le revêtement en commençant par le bas. Imbriguez les pièces latérales de bardage dans celles de la partie inférieure du dormant, tel qu'indiqué (2). Assurez-vous que le bardage du caisson ou du dormant supérieur est en bonne position (3). Fixez le revêtement à l'aide des vis originales.

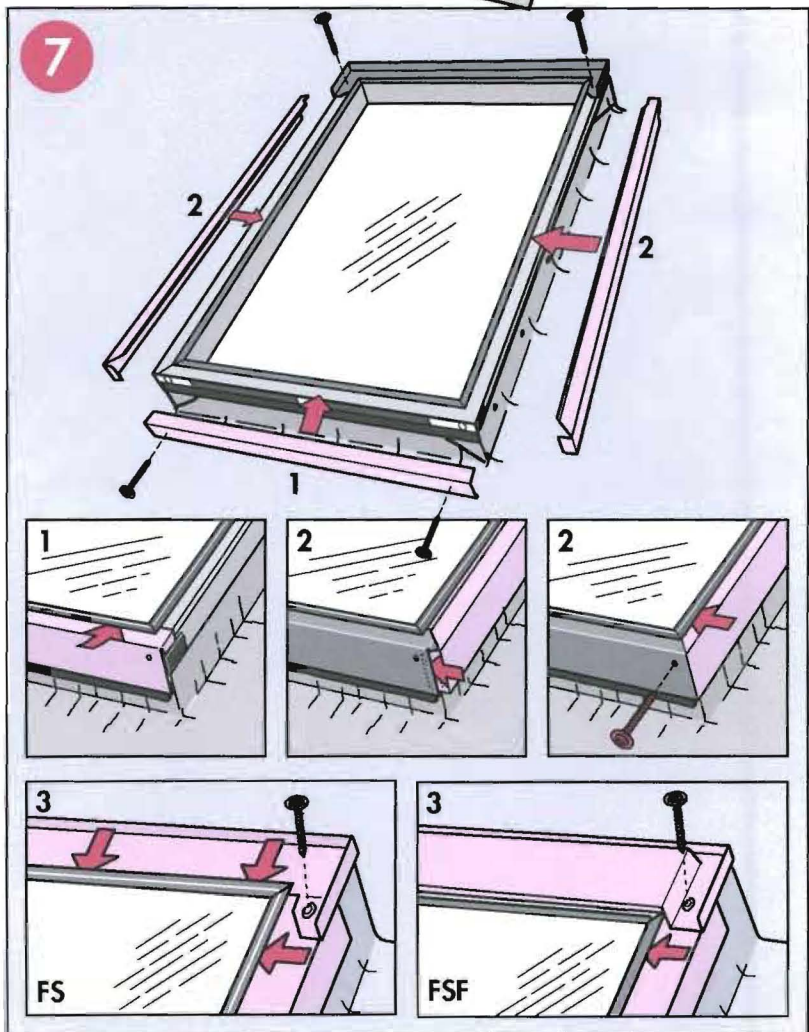

Important installation hints Consejos de instalación importantes Importants conseils d'installation

English: Roof pitch:
 For roof pitch less than 3:12 (15 deg.) use VELUX type EMX/ECX curb.

Snow and metal roofing:
 In areas with extreme snow conditions, snow jacks or other protection should be used above the skylight to prevent sliding snow from damaging the skylight.
 Protection against sliding snow is particularly important on metal roofs with roof pitch above 7:12 (30 deg.).

Vapor escape and vapor barrier:
 Insure tight joints where the finish material connects to the finish groove and to the ceiling - detail 1
 Install vapor barrier to the finish groove - details 2.

Underlayment:
 Install underlayment up against the frame on all four sides and establish over-flashing drainage at the top - details 2.

Consider use of VELUX underlayment (type ZOZ 121 in US and ZOZ 211 in Canada) in areas with severe weather conditions and on roofs with low roof pitch.

Insulation:
 Insulate carefully around skylight always maintaining min. 1/2" (15 mm) distance to flashing - detail 3.
 In cold areas a combination of flied and 4" (100 mm) perpendicular lining at top and bottom allows for better insulation - detail 4.

Español: Inclinación del techo:
 Para techos con inclinación inferior a 3:12 (15 grados) utilice cuñas VELUX tipo EMX/ECX.

Nieve y techos de metal:
 En áreas donde se producen fuertes nevadas, deben usarse protectores contra la nieve sobre el tragaluz para evitar que la nieve que se desliza dañe el tragaluz.
 La protección contra la nieve que se desliza es particularmente importante en los techos de metal con una inclinación superior a 7:12 (30 grados).

Escape de vapor y barrera de vapor:
 Asegúrese de que la unión del material del remate con el falso techo y la ranura del remate sea estanca - detalle 1
 Instale la barrera de vapor en el falso techo - detalles 2.

Lámina de soporte:
 Instale una lámina de soporte contra el marco en los cuatro lados y establezca el drenaje sobre el tapajuntas desde arriba - detalles 2.

Puede usar lámina de soporte VELUX (tipo ZOZ 121 en EE.UU. y ZOZ 211 en Canadá) en áreas donde las condiciones climáticas son severas y en los techos con inclinación baja.

Aislación:
 Aísle cuidadosamente alrededor del tragaluz manteniendo siempre una distancia de como mínimo 1/2" (15 mm) con relación al tapajuntas - detalle 3.
 En áreas frías puede lograrse una mejor aislación combinando recubrimiento de 4" (100 mm) perpendicular y oblicuo - detalle 4.

Français : Pente de toit :
 Pour les pentes de toit de moins de 3/12 (15 degrés), utilisez les bordures VELUX de types EMX/ECX.

Couvertures de toit en métal ou de neige :
 Dans les régions où il neige, il faut utiliser des manchettes d'étanchéité ou autres dispositifs de protection au-dessus du puits de lumière pour éviter que la neige n'arrache le puits de lumière ou l'une ou l'autre de ses composantes.
 Il est particulièrement important de prévoir une protection contre la neige qui glisse pour les toitures en métal ayant une pente de plus de 7/12 (30 degrés).

Évacuation de vapeur et coupe-vapeur :
 Faites un joint étanche là où le matériau de finition rejoint la rainure de surface et le plafond - détail 1.
 Installez le coupe-vapeur sur la rainure de surface - détails 2.

Sous-couche :
 Installez la sous-couche sur les quatre côtés du cadre et le dérivateur de pluie au haut - détails 2.

Songez à utiliser la sous-couche VELUX (de type ZOZ 121 aux États-Unis et de type ZOZ 211 au Canada) dans les régions où le climat est rigoureux et pour les toits de faible pente.

Isolation :
 Isolez bien le pourtour du puits de lumière ; la distance entre le solin et l'isolation doit être d'au moins 1/2 po (15 mm) - détail 3.
 Dans les régions où le climat est rigoureux, une combinaison de revêtement perpendiculaire de 4 po (100 mm) et évasé au haut et au bas assure une meilleure isolation - détail 4.

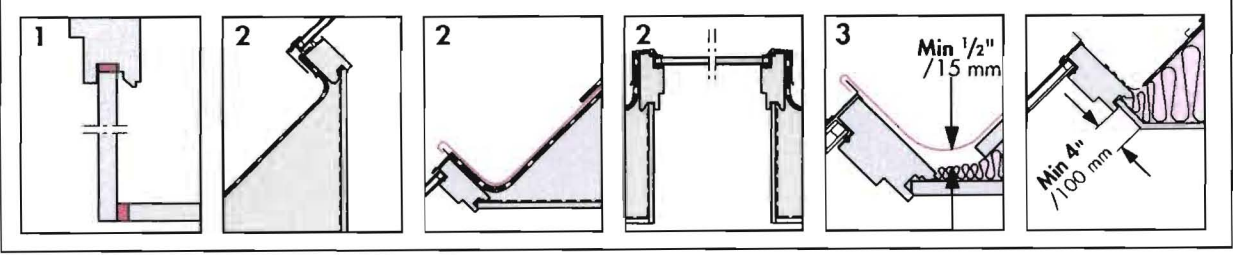

Flashing**Tapajuntas****Solins**

English: For flashing information see instructions supplied in each flashing carton.

Español: Para informaciones sobre el tapajuntas vea las instrucciones contenidas en el embalaje del mismo.

Français : Pour plus d'information, veuillez vous référer aux instructions contenues dans les boîtes d'emballage de solins.

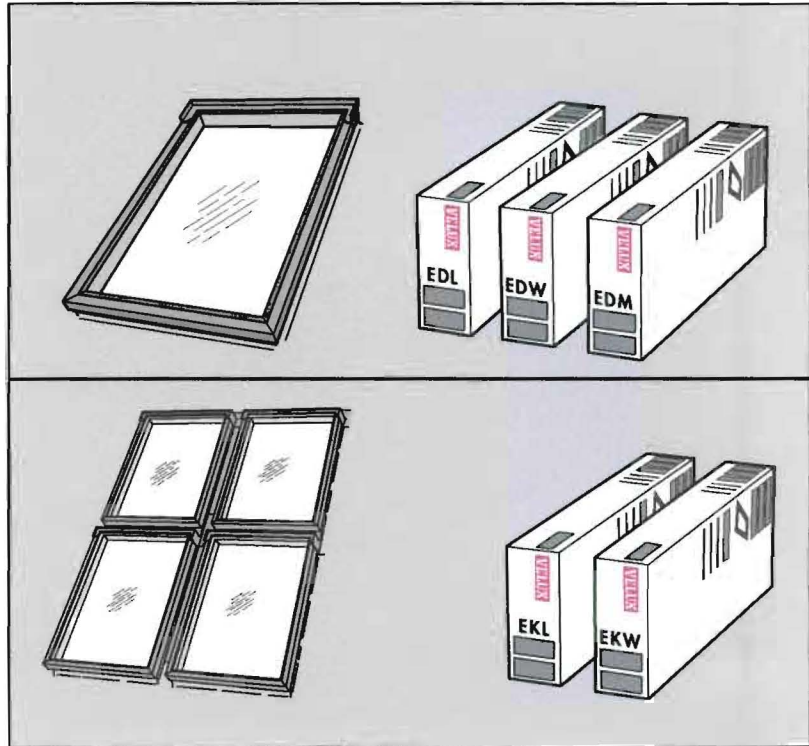

English: Seller assumes no obligation whatsoever for failure of an architect, installer or building owner to comply with all applicable law ordinances, building codes and safety requirements.

CABO National Evaluation Report -
NER 216.

Español: El proveedor no asume responsabilidad alguna sobre errores del arquitecto, instalador o constructor por el incumplimiento de ordenanzas legales, normas de construcción o requisitos de seguridad.

CABO National Evaluation Report -
NER 216.

Français : Le vendeur n'assume aucune responsabilité, quelle qu'elle soit, dans le cas où un architecte, un installateur ou un propriétaire n'observe pas les règlements de la loi qui sont applicables ainsi que les normes du code du bâtiment et de sécurité.

CABO National Evaluation Report -
NER 216

VELUX-AMERICA INC.

1-800-88-VELUX

VELUX-CANADA INC.

ENGLISH: Installation instructions for flashing of skylights

ESPAÑOL: Instrucciones de instalación para tapajuntas de tragaluces

FRANÇAIS : Feuillet d'instructions pour l'installation du solin pour puits de lumière



**EDL +
FS, FSF, VS, VSE**

	<p>English: EDL is designed for roof pitch 15-85 deg. Note: Other types of VELUX flashings are available for roofing materials not shown. Contact VELUX for grouping/cambi installation of skylights.</p>	<p>Español: EDL está diseñado para los techos con una inclinación desde 15 hasta 85 grados. Nota: Hay otros tipos de cercas tapajuntas VELUX para materiales de cubierta distintos de los que se muestran aquí. Comuníquese con VELUX para la instalación de tragaluces adosados (combi).</p>	<p>Français : Le type EDL est conçu pour une pente de toit de 15 à 85 degrés. Remarque : D'autres types de solins VELUX sont disponibles pour des matériaux de couverture autres que ceux présentés. Communiquez avec un représentant de VELUX pour l'installation de puits de lumière groupés.</p>
--	--------------------------------------------------------------------------------------------------------------------------------------------------------------------------------------------------------------------------	--------------------------------------------------------------------------------------------------------------------------------------------------------------------------------------------------------------------------------------------------------------------------------------------------------------	--------------------------------------------------------------------------------------------------------------------------------------------------------------------------------------------------------------------------------------------------------------------------------------------------------------------

		<table border="1"> <tr> <td>Preparing skylight Preparación del tragaluz Préparation du puits de lumière</td> <td>P. 2</td> </tr> <tr> <td>Checking brackets Comprobación de los anclajes Vérification des équerres de fixation</td> <td>P. 3</td> </tr> <tr> <td>Installing underlayment Instalación de la lámina de soporte Installation de la sous-couche</td> <td>P. 4</td> </tr> <tr> <td>Determine roofing situation Determine la situación de la cubierta Déterminez la nature de la toiture</td> <td>P. 5</td> </tr> <tr> <td>Installation procedure Procedimiento de instalación Instructions d'installation</td> <td>P. 6-11</td> </tr> </table>	Preparing skylight Preparación del tragaluz Préparation du puits de lumière	P. 2	Checking brackets Comprobación de los anclajes Vérification des équerres de fixation	P. 3	Installing underlayment Instalación de la lámina de soporte Installation de la sous-couche	P. 4	Determine roofing situation Determine la situación de la cubierta Déterminez la nature de la toiture	P. 5	Installation procedure Procedimiento de instalación Instructions d'installation	P. 6-11
Preparing skylight Preparación del tragaluz Préparation du puits de lumière	P. 2											
Checking brackets Comprobación de los anclajes Vérification des équerres de fixation	P. 3											
Installing underlayment Instalación de la lámina de soporte Installation de la sous-couche	P. 4											
Determine roofing situation Determine la situación de la cubierta Déterminez la nature de la toiture	P. 5											
Installation procedure Procedimiento de instalación Instructions d'installation	P. 6-11											

		<table border="1"> <tr> <td>Preparing skylight Preparación del tragaluz Préparation du puits de lumière</td> <td>P. 2</td> </tr> <tr> <td>Checking brackets Comprobación de los anclajes Vérification des équerres de fixation</td> <td>P. 3</td> </tr> <tr> <td>Installing underlayment Instalación de la lámina de soporte Installation de la sous-couche</td> <td>P. 4</td> </tr> <tr> <td>Determine roofing situation Determine la situación de la cubierta Déterminez la nature de la toiture</td> <td>P. 5</td> </tr> <tr> <td>Installation procedure Procedimiento de instalación Instructions d'installation</td> <td>P. 10-14</td> </tr> </table>	Preparing skylight Preparación del tragaluz Préparation du puits de lumière	P. 2	Checking brackets Comprobación de los anclajes Vérification des équerres de fixation	P. 3	Installing underlayment Instalación de la lámina de soporte Installation de la sous-couche	P. 4	Determine roofing situation Determine la situación de la cubierta Déterminez la nature de la toiture	P. 5	Installation procedure Procedimiento de instalación Instructions d'installation	P. 10-14
Preparing skylight Preparación del tragaluz Préparation du puits de lumière	P. 2											
Checking brackets Comprobación de los anclajes Vérification des équerres de fixation	P. 3											
Installing underlayment Instalación de la lámina de soporte Installation de la sous-couche	P. 4											
Determine roofing situation Determine la situación de la cubierta Déterminez la nature de la toiture	P. 5											
Installation procedure Procedimiento de instalación Instructions d'installation	P. 10-14											

ZZZ 165

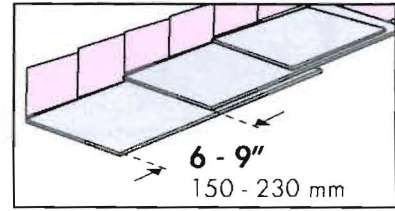
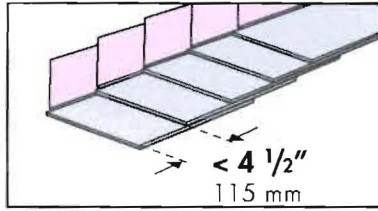
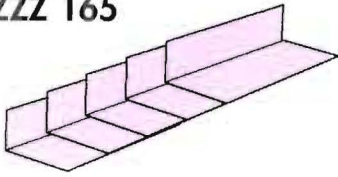

English: EDL is designed for flat roofing materials with exposure in between 4 1/2 - 5 1/2" (115-140 mm).

Español: EDL está diseñado para materiales para techada planos con una exposición de entre 4 1/2 - 5 1/2" (115-140 mm).

Français : Le type EDL a été conçu pour les matériaux de couverture plats avec une surface exposée de 4 1/2 à 5 1/2" (115 à 140 mm).

English: In case of exposure below 4 1/2" (115 mm), use VELUX ZZZ 165 additional step flashing kit.

Español: En caso de exposición inferior a 4 1/2" (115 mm), use el juego de piezas escalonadas adicionales VELUX ZZZ 165.

Français : Lorsque la surface exposée est inférieure à 4 1/2" (115 mm), utilisez la trousse de solin à gradins ZZZ 165 de VELUX.

English: In case of exposure in between 6-9" (150-230 mm), use VELUX ZZZ 165 additional step flashing kit.

Español: En caso de exposición de entre 6-9" (150-230 mm), use el juego de piezas escalonadas adicionales VELUX ZZZ 165.

Français : Lorsque la surface exposée est de 6 à 9" (150 à 230 mm), utilisez la trousse de solin à gradins ZZZ 165 de VELUX.

Preparing skylight

Preparación del tragaluz

Préparation du puits de lumière

1

English: Remove cladding parts as shown.
Español: Desmante los perfiles de recubrimiento como se indica.
Français : Enlevez les pièces de revêtement comme l'indique l'illustration.

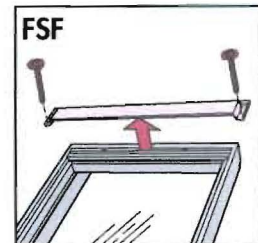
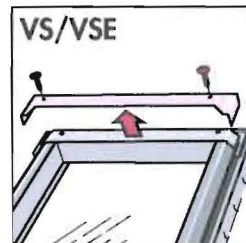
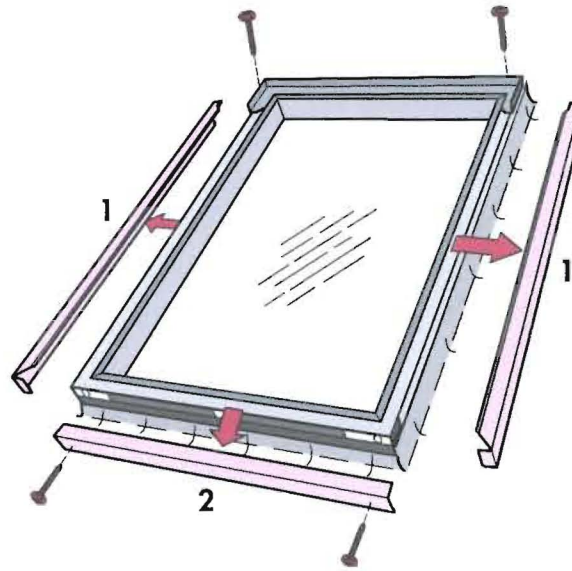

Checking brackets

Comprobación de los anclajes

Vérification des équerres de fixation

2

English: Check bracket position and skylight elevation in relation to roofing material:

A: Roof with thin roofing materials – asphalt shingles up to 5/16" (8 mm) and cedar shingles up to 1/2" (13 mm):

Bottom edge of frame must be flush with the roof decking.

B: Roof with cedar shakes 5/16" - 7/8" (14-22 mm):
Raise bottom edge of frame 3/8" (19 mm) over the roof decking.

If necessary relocate brackets – one side at the time.

Lower the brackets by releasing and reattaching screws as shown.

Español: Verifique la posición de los soportes y la elevación del tragaluz con relación al material de cubierta:

A: Techo con materiales de cubierta delgados – tejas de asfalto de hasta 5/16" (8 mm) y tablillas de cedro de hasta 1/2" (13 mm):

El borde inferior del marco debe estar al mismo nivel que el tablero del techo.

B: Tablillas de cedro de entre 5/16" y 7/8" (14-22 mm):

Eleve el borde inferior del marco 3/8" (19 mm) por encima del tablero del techo.

Si es necesario, vuelva a colocar los soportes – un lado a la vez.

Baje los soportes quitando los tornillos y volviendo a colocarlos como se indica.

Français : Vérifier la position des fixures ainsi que l'élevation du puits de lumière par rapport au matériau de couverture.

A : Instructions d'installation pour toiture avec matériau de couverture mince – pour le bardeau d'asphalte jusqu'à 5/16 po (8 mm) d'épaisseur et le bardeau de cèdre jusqu'à 1/2 po (13 mm) d'épaisseur : la bordure inférieure du cadre doit être à la même égalité que la toiture.

B : Instructions d'installation pour toiture à bardeaux de cèdre de 5/16 po - 7/8 po (14 - 22 mm) : Élever la bordure inférieure du cadre de 3/8 po (19 mm) au-dessus de la toiture. Au besoin, repositionnez les fixations – un côté à la fois.

Pour déplacer les équerres de fixation, déserrez les vis et remettez-les en place comme l'indique l'illustration.

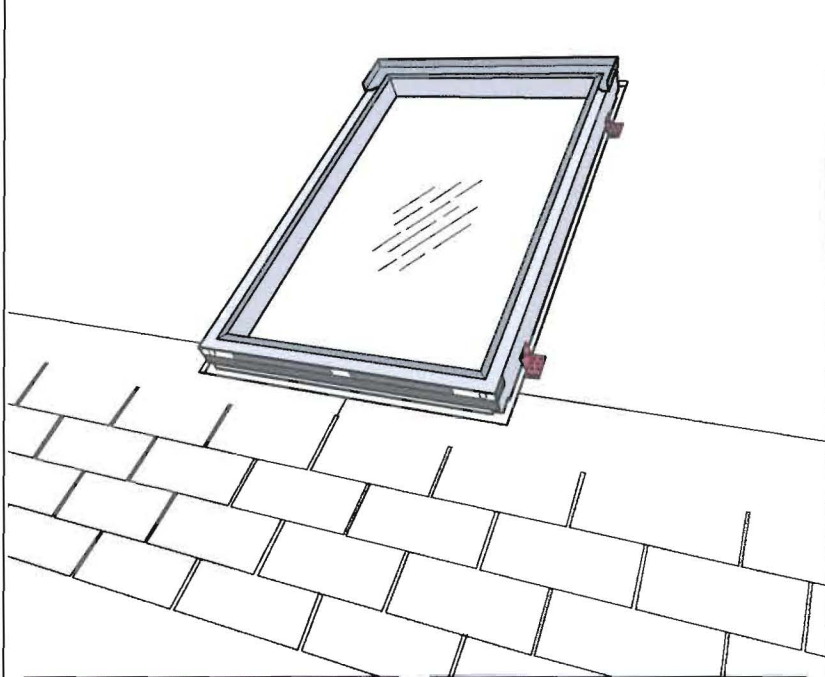

A
Thin roofing materials Materiales de cubierta delgados Matériaux de couverture minces

B
Cedar shakes Tejado con tablillas de cedro Bardeaux de cèdre

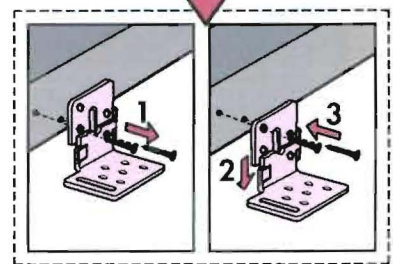

Installing underlayment

Instalación de la lámina de soporte

Installation de la sous-couche

3

English: Underlayment must be applied before installation of flashing. Follow underlayment manufacturer's instructions. Wrap battam frame with underlayment, see details. In areas with severe weather conditions, a self-adhesive roofing underlayment must be used. Consider use of VELUX underlayment (type ZOZ 121 in US and ZOZ 211 in Canada) for this purpose.

Español: Debe aplicarse una lámina de soporte antes de instalar el tapajuntas. Siga las instrucciones del fabricante de la lámina de soporte. Fije la lámina de soporte a la parte inferior del marco; vea los detalles de las ilustraciones. En áreas con condiciones climáticas severas, debe usarse una lámina de soporte autoadhesivo para techos. Puede ser conveniente utilizar la "protección contra el agua y el hielo" (VELUX ZOZ en los EE.UU. y ZOZ 211 en Canadá).

Français : Il faut appliquer la sous-couche avant d'installer le solin. Suivez les directives du fabricant de la sous-couche. Recouvrez le cadre inférieur avec la sous-couche (consultez les détails). Dans les régions où les conditions climatiques sont rigoureuses, il faut utiliser une membrane de revêtement de toiture auto-collante. Préférez l'utilisation de la membrane auto-collante VELUX (type ZOZ 121 aux É.-U. et ZOZ 211 au Canada).

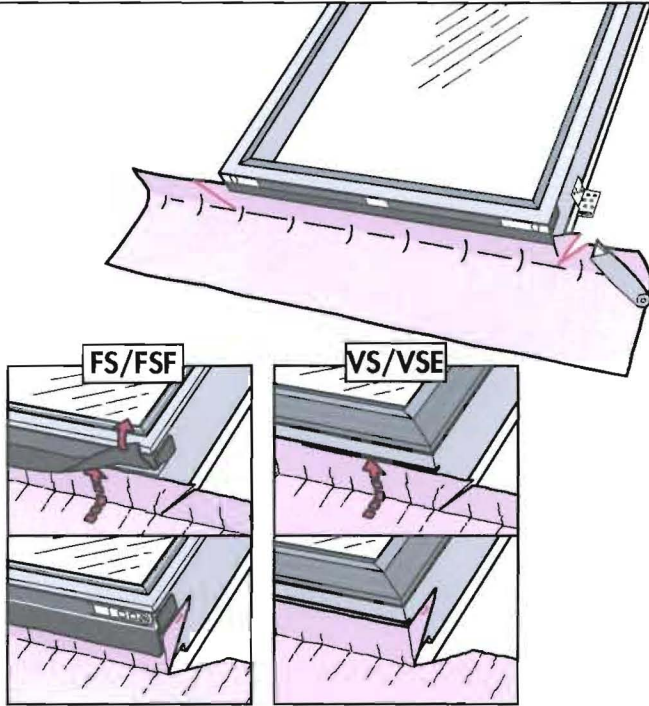

4

English: Wrap the side frames with underlayment as shown.

Español: Fije la lámina de soporte a los lados del marco, como se indica.

Français : Recouvrez les parties latérales du cadre à l'aide de la sous-couche, comme l'indique l'illustration.

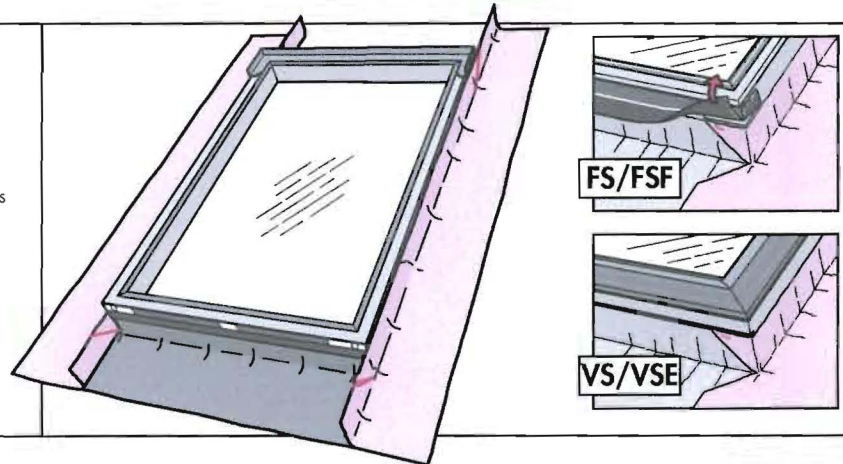

5

English: Wrap the top frame with underlayment as shown.

Español: Fije la lámina de soporte a la parte superior del marco, como se indica.

Français : Recouvrez la partie supérieure du cadre avec la sous-couche, comme l'indique l'illustration.

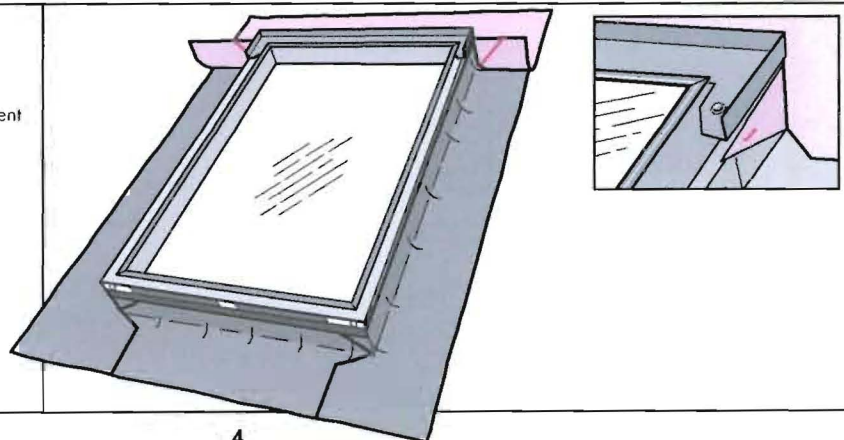

Determine roofing situation

Determine la situación de la cubierta

Déterminez la nature de la toiture

English: Installation procedure for thin roofing materials: Asphalt shingles up to $\frac{3}{16}$ " (8 mm) and cedar shingles up to $\frac{1}{2}$ " (13 mm), see pages 6-9.

Español: Procedimiento de instalación para materiales de cubierta delgados: Tejas de asfalto de hasta $\frac{3}{16}$ " (8 mm) y tablillas de cedro de hasta $\frac{1}{2}$ " (13 mm); vea las páginas 6-9.

Français : Instructions d'installation pour matériau de couverture mince : pour le bardeau d'asphalte jusqu'à $\frac{3}{16}$ po (8 mm) d'épaisseur et le bardeau de cèdre jusqu'à $\frac{1}{2}$ po (13 mm) d'épaisseur, voir les pages 6-9.

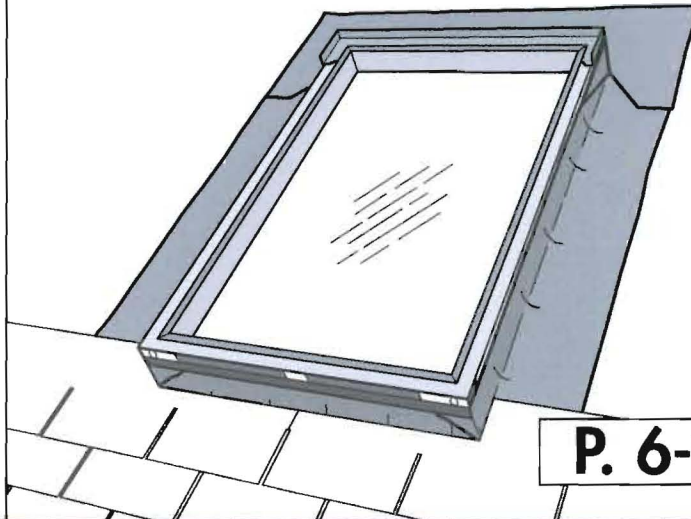
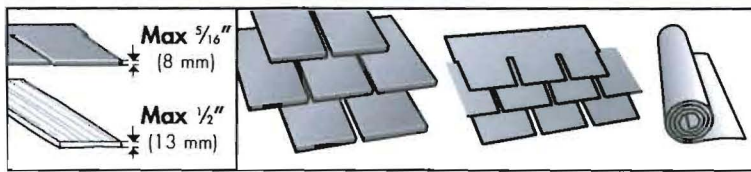

P. 6-9

English: Installation procedure for cedar shakes $\frac{3}{8}$ - $\frac{7}{8}$ " (14-22 mm), see pages 10-14.

Español: Procedimiento de instalación para tablillas de cedro de entre $\frac{3}{8}$ " y $\frac{7}{8}$ " (14-22 mm), vea las páginas 10-14.

Français : Instructions d'installation pour le bardeau de cèdre de $\frac{3}{8}$ po - $\frac{7}{8}$ po (14-22 mm), voir les pages 10-14.

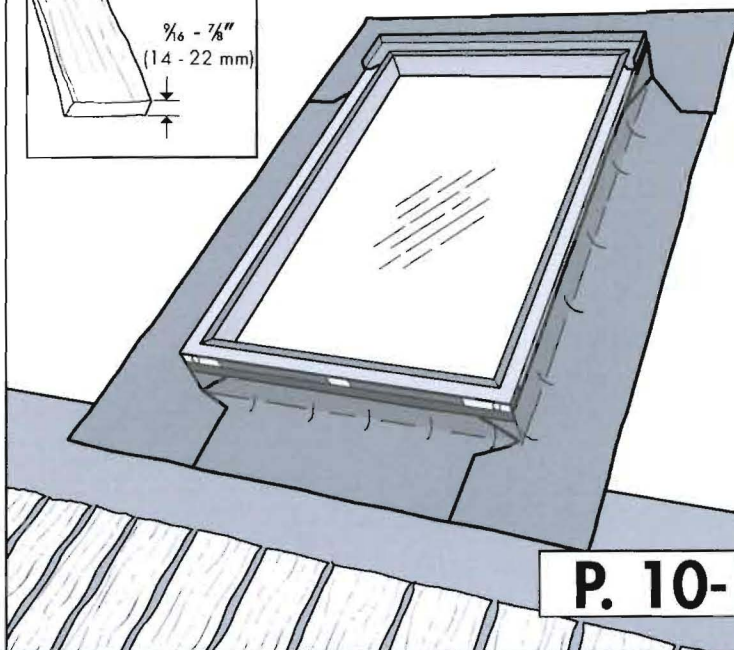
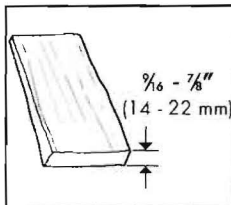

P. 10-14

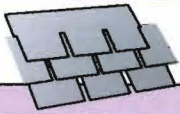

6

English: Position sill flashing section as shown and attach to frame with VELUX flashing nails.
Skylights FS/FSF: The sill flashing section must be placed between the underglass rubber gasket and the bottom frame.

Español: Coloque la sección del alféizar del tapajuntas como se indica y fijela al marco con clavos para tapajuntas VELUX.

Tragaluces FS/FSF: La sección tapajuntas del alféizar debe colocarse entre la guarnición de goma debajo del cristal y el marco inferior.

Français : Positionnez le solin du bas, comme l'indique l'illustration, et attachez-le au dormant à l'aide des clous fournis par VELUX.

Puits de lumière FS/FSF : Assurez-vous de placer le solin du bas entre la pièce d'étanchéité en caoutchouc et le dormant inférieur.

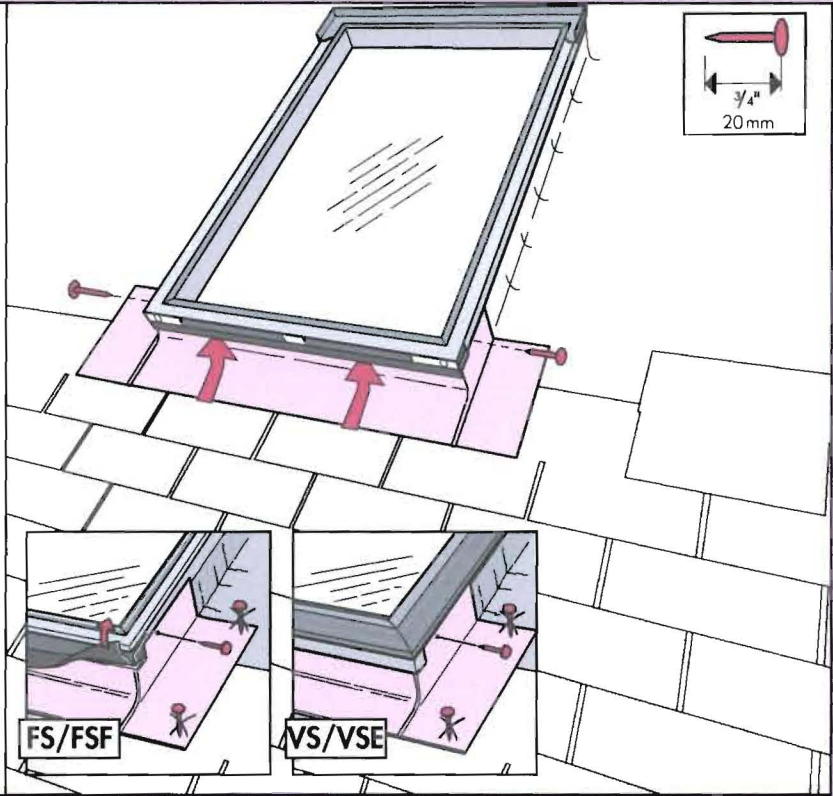

7

English: Start installing the step flashing pieces.
1: Flashing parts must overlap minimum 3 1/2" (90 mm). **2:** Insert an extra step flashing piece if necessary. **3:** Observe distance to roofing material.

Español: Comience la instalación de las piezas del cerco tapajuntas escalonadas. **1:** Las piezas del cerco tapajuntas deben solaparse un mínimo de 3 1/2" (90 mm). **2:** Si es preciso inserte una pieza escalonada adicional. **3:** Mantenga la distancia con el material de cubierta.

Français : Commencez à installer les pièces du solin gradins. **1 :** Les pièces doivent avoir un chevauchement d'un minimum de 90 mm soit 3 1/2 po. **2 :** Placez une pièce supplémentaire si nécessaire. **3 :** Respectez la distance par rapport au matériel de couverture.

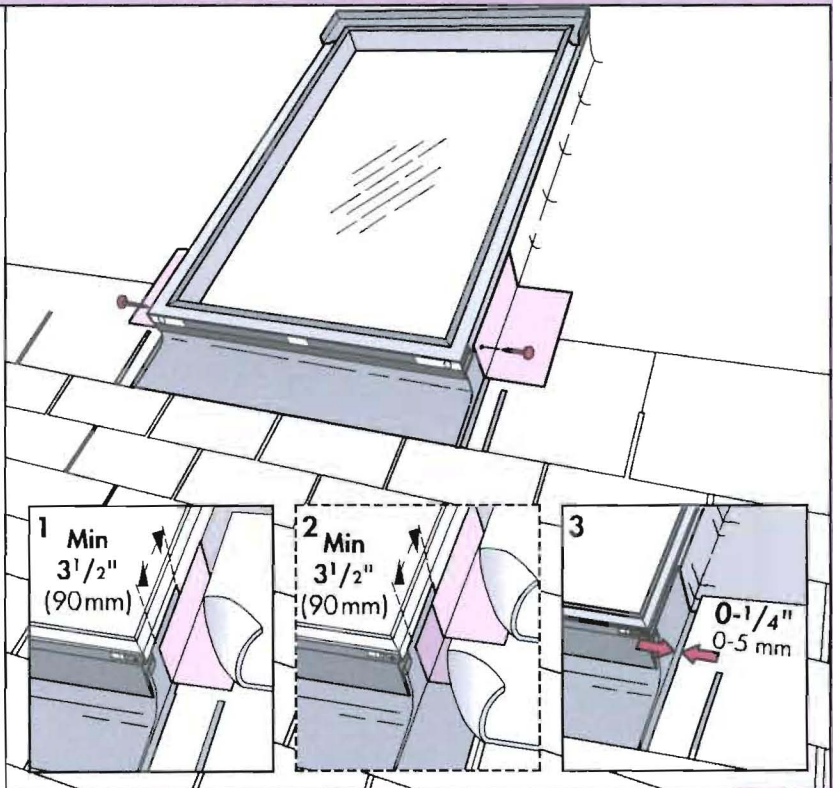

8

English: 1: Interweave step flashing pieces with roofing material and nail to side frame with VELUX flashing nails. Use two step flashing pieces in case of long exposure. For exposure less than 4 1/2" (115 mm) and between 6-9" (150-230 mm) additional step flashing can be installer provided or use VELUX ZZZ 165 additional step flashing kit.

2: If necessary, cut the top step flashing piece as indicated. Do not nail through the flashing when attaching the roofing material.

Español: 1: Intercale las piezas escalonadas del cerco tapajuntas con el material para techos y clávelos al marco lateral con los clavos suministrados por VELUX para el tapajuntas. Si la parte que se encuentra a la vista es larga, use dos piezas escalonadas. Si la parte que se encuentra a la vista mide menos de 4 1/2" (115 mm) a entre 6 y 9" (150-230 mm), el instalador puede proporcionar piezas escalonadas para tapajuntas adicionales, o puede utilizar el juego de piezas escalonadas adicionales VELUX ZZZ 165.

2: Si fuera preciso, corte la pieza del extremo superior como se muestra. No perforare las piezas del cerco tapajuntas cuando coloque el material de cubierta.

Français : 1 : Superposez le solin à gradins et le matériau de couverture, puis le clouez ce dernier au dormant latéral à l'aide des clous pour solin VELUX. S'il y a une grande surface exposée, utilisez deux pièces de solin à gradins. Si la surface exposée est inférieure à 4 1/2 po (115 mm) ou mesure de 6 à 9 po (150 à 230 mm), utilisez des pièces de solin à gradins supplémentaires ou encore une trousse de solin à gradins ZZZ 165 de VELUX.

2 : Au besoin, coupez la pièce de solin à gradins du dessus comme l'indique l'illustration. Ne percez pas le solin en fixant le matériau de couverture.

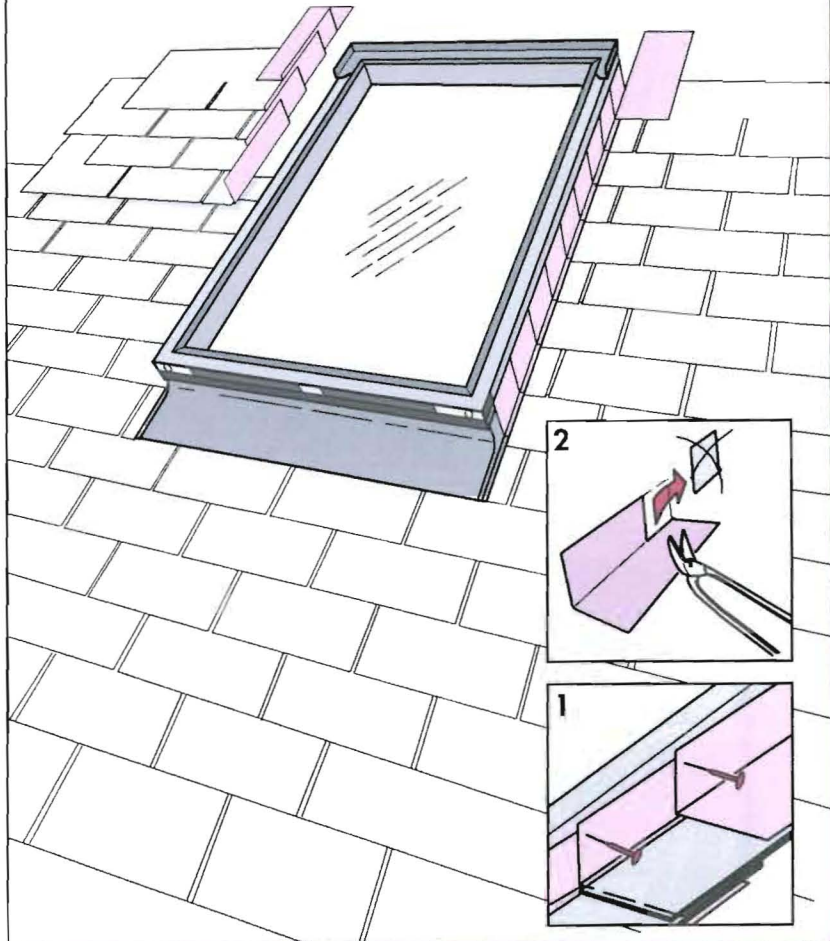

Installation procedure

Installation procedure

Installation procedure

10

English: Position sill flashing section as shown and attach to frame with VELUX flashing nails.
Skylights FS/FSF: The sill flashing section must be placed between the underglass rubber gasket and the bottom frame.
 Install step flashing pieces as necessary to extend the flashing up to or above the upper edge of the underlying roofing material. Flashing parts must overlap minimum 3 1/2" (90 mm).

Español: Coloque la sección del alféizar del topajuntas como se indica y fíjelo al marco con clavos para topajuntos VELUX.

Tragaluces FS/FSF: La sección topajuntos del alféizar debe colocarse entre la guarnición de gomo debajo del cristal y el marco inferior. Instale las piezas de topajuntos escalonado según sea necesario para extender el topajuntas hasta el borde superior del material de cubierto o por encima de éste. Las piezas del topajuntas deben superponerse como mínimo 3 1/2" (90 mm).

Français : Positionnez le solin du bas, comme l'indique l'illustration, et attachez-le au dormant à l'aide des clous fournis par VELUX.

Puits de lumière FS/FSF : Assurez-vous de placer le solin du bas entre la pièce d'étanchéité en caoutchouc et le dormant inférieur.

Installez les pièces nécessaires de solin à gradins pour prolonger le solin vers le haut jusqu'au rebord supérieur ou au-dessus de la bordure supérieure de la sous-couche. Les pièces de solin doivent se chevaucher sur une distance minimale de 3 1/2 po (90 mm).

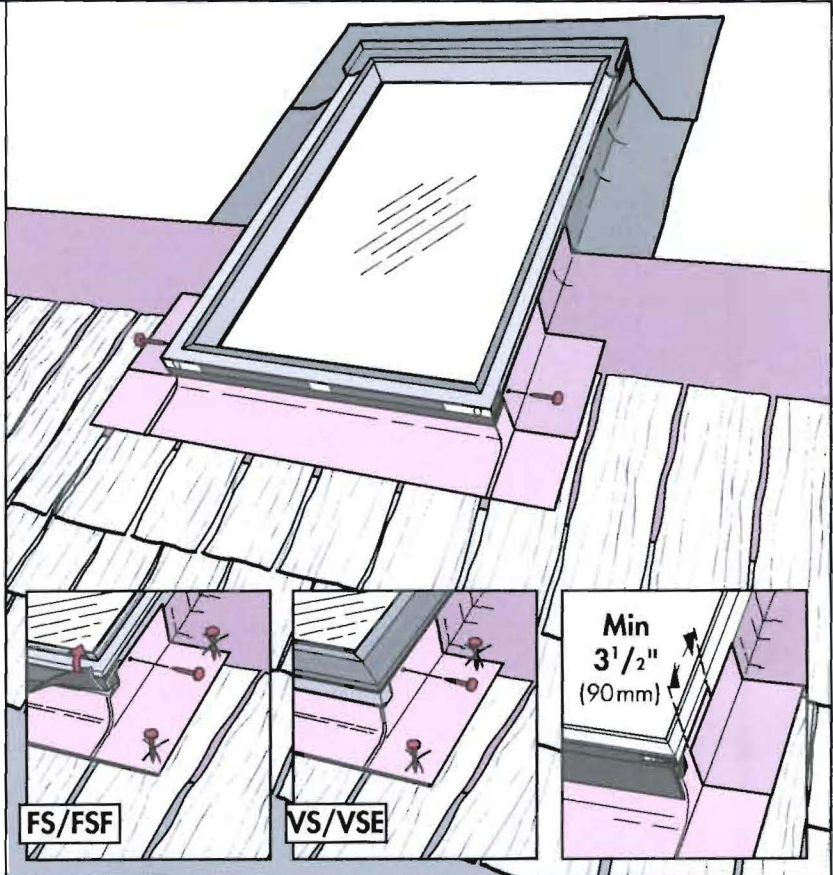

11

English: Wrap interlayment up against side frames of skylight.

Español: Envuelva los recubrimientos laterales con lámina de soporte interna.

Français : Recouvrez les côtés du cadre avec le matériau de protection.

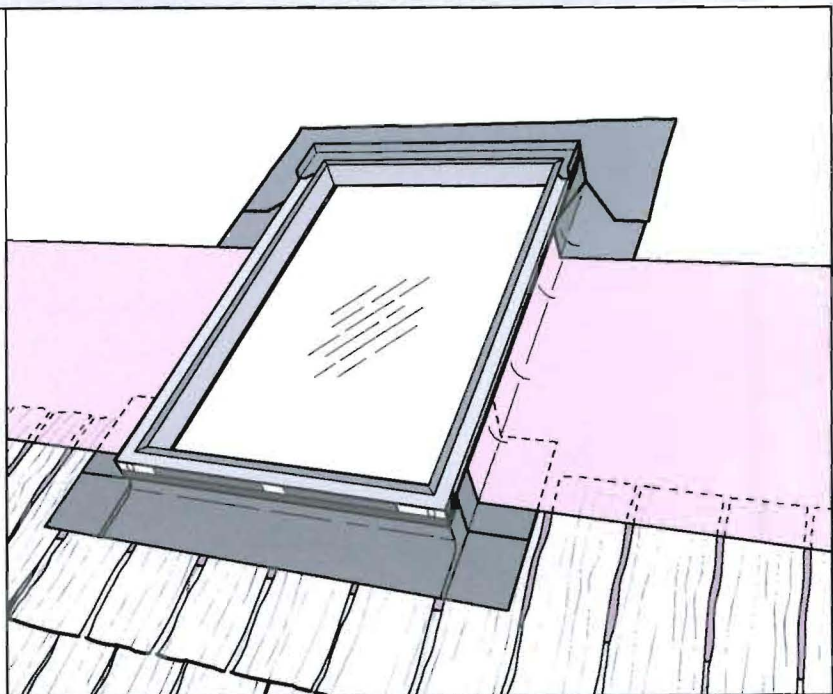

Installation procedure

Método de instalación

Instructions d'installation

12

English: Install a course of cedar shakes. Do not nail through the flashing when attaching the roofing material. Start installing the step flashing pieces aligning them with the next course of roofing material. Insert an extra step flashing piece if necessary. Observe distance to roofing material.

Español: Instale una hilera de tablillas de cedro. No perforo el topajuntas cuando coloque el material de cubierta. Comience a instalar las piezas del tapajuntas escalonado alineándolas con la hilera siguiente de material de cubierta. Inserte una pieza de tapajuntas escalonado adicional si es necesario. Mantenga la distancia con respecto al material de cubierta.

Français : Posez une rangée de bardeaux de cèdre. Ne percez pas le solin en fixant le matériau de couverture. Commencez à installer le solin à gradins en les alignant avec la rangée suivante de matériau de couverture. Insérez une pièce supplémentaire de solin au besoin. Conservez la distance entre le cadre et le matériau de couverture.

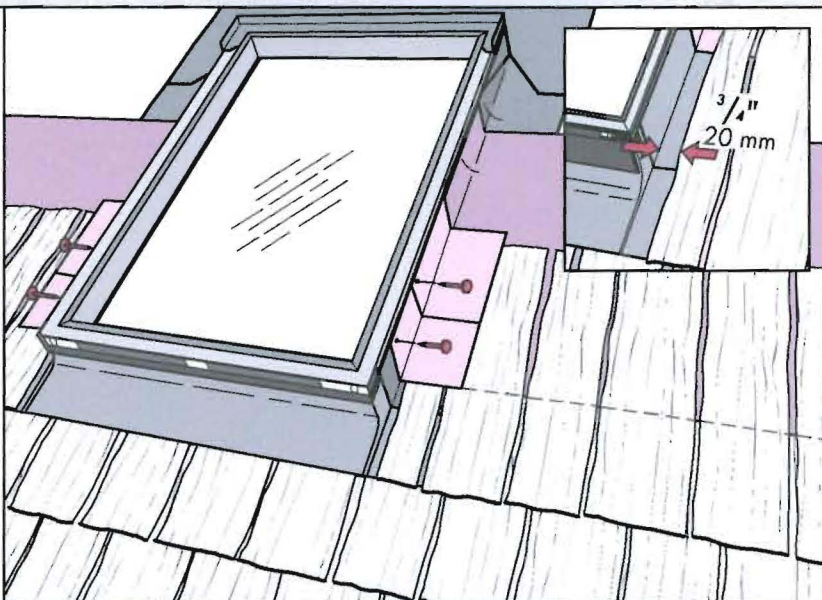

13

English: 1: Interweave step flashing pieces with interlayment and roofing material and nail to side frame with VELUX flashing nails. Use two step flashing pieces in case of long exposure. For exposure less than 4 1/2" (115 mm) and between 6-9" (150-230 mm) additional step flashing can be installed provided or use VELUX ZZZ 165 additional step flashing kit. 2: If necessary, cut the top step flashing piece as indicated. Do not nail through the flashing when attaching the roofing material.

Español: 1: Intercale las piezas escalonadas del cerco tapajuntas con la lámina de soporte interna y el material de cubierta, y clávelas al marco lateral con los clavos suministrados por VELUX para el tapajuntas escalonado. Si la superficie expuesta es larga, use dos piezas escalonadas. Si la superficie expuesta mide menos de 4 1/2" (115 mm) o entre 6 y 9" (150-230 mm), el instalador puede proporcionar piezas escalonadas para tapajuntas adicionales, o puede utilizar el juego de piezas escalonadas adicionales VELUX ZZZ 165. 2: Si es necesario, corte la pieza de tapajuntas escalonado superior como se indica. No perforo el tapajuntas cuando coloque el material de cubierta.

Français : 1 : Superposez les pièces du solin à gradins et le matériau de couverture avec le matériau de protection, puis clouez le solin au côté du cadre à l'aide des clous pour solin VELUX. S'il y a une grande surface exposée, utilisez deux pièces de solin à gradins. Si la surface exposée est inférieure à 4 1/2 po (115 mm) ou mesure de 6-9 po (150-230 mm), utilisez des pièces de solin à gradins supplémentaires ou encore une trousse de solin à gradins ZZZ 165 de VELUX. 2 : Au besoin, coupez la pièce de solin à gradins du dessus comme l'indique l'illustration. Ne percez pas le solin en fixant le matériau de couverture.

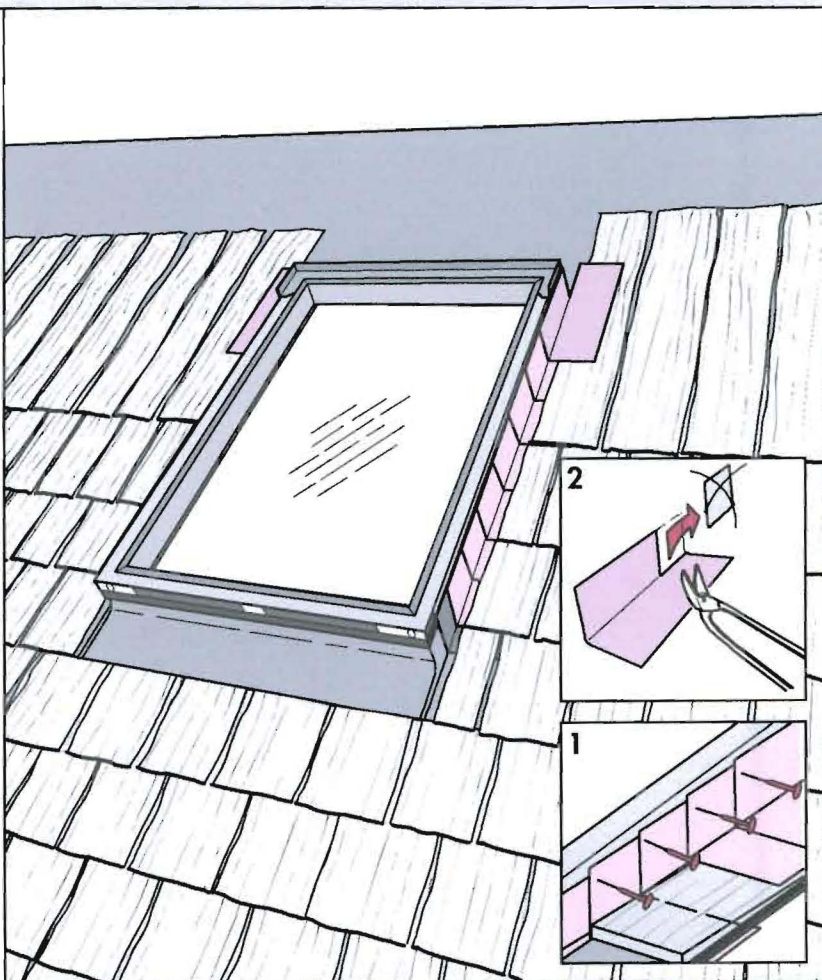

14

English: Replace the cladding parts starting at the bottom. Interlock side frame claddings with bottom frame cladding as shown.

Skylights FS/FSF: Insure top casing/top frame cladding is placed in position, see details. Secure the claddings with the original screws.

Español: Vuelva a colocar los perfiles de recubrimiento, comenzando por abajo. Entrelace el inferior con los laterales como en el dibujo.

Tragaluces FS/FSF: Asegúrese de que el revestimiento superior/recubrimiento de la parte superior del marco esté en su lugar; vea los detalles. Fije los perfiles de recubrimiento con los tornillos originales.

Français : Remplacez les pièces de revêtement en commençant par le bas. Emboîtez les pièces latérales du dormant dans celles du dormant inférieur, comme l'indique l'illustration.

Puits de lumière FS/FSF : Assurez-vous que le revêtement du caisson ou du dormant supérieur est en bonne position (consultez les détails). Fixez le revêtement à l'aide des vis originales.

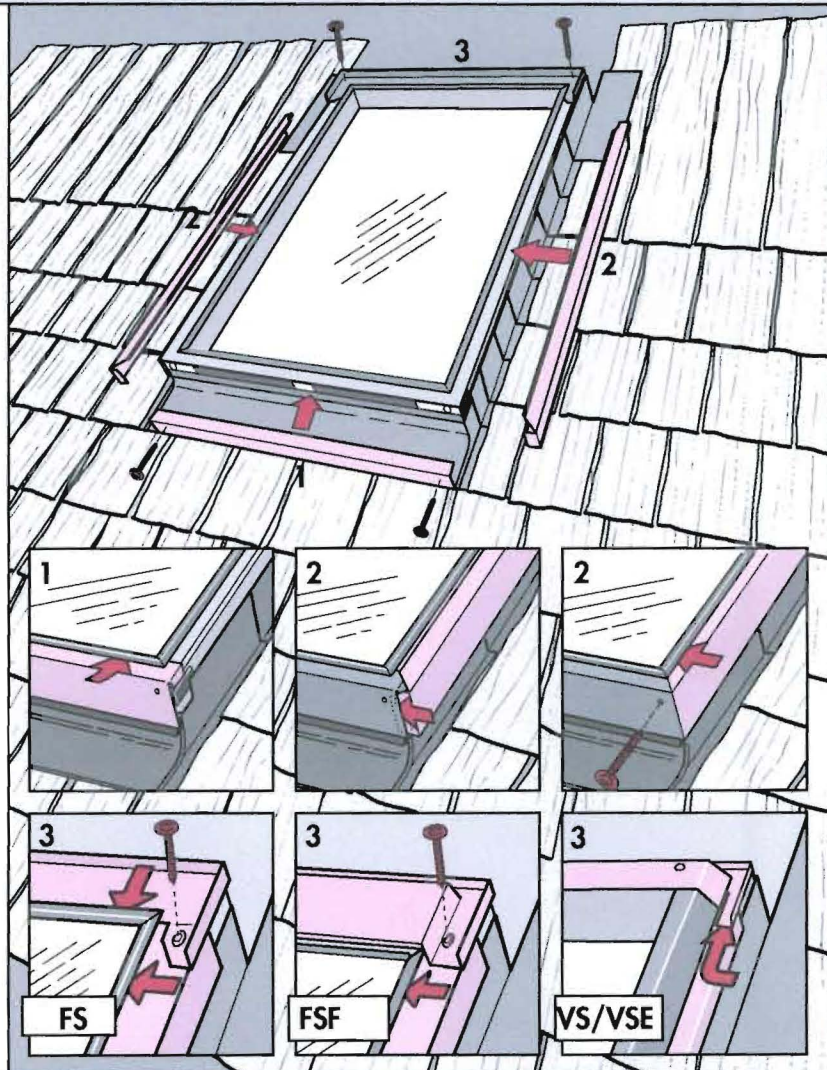

15

English: Interlock head flashing section with top casing. **1:** If head flashing is lifted by underlying roofing material, use optional extension piece. **2:** Attach with screws provided at sides if necessary.

Español: Acople la pieza superior del cerco lapajuntas al capuchón superior. **1:** Si el topajuntas queda elevado por el material de cubierta, use la pieza de apoyo opcional. **2:** Coloque los tornillos suministrados a los lados y **3:** aplane si es preciso.

Français : Emboîtez le solin du haut dans le caisson supérieur. **1 :** Si le salin est surélevé par les couches inférieures du matériel de couverture, utilisez la pièce d'extension. **2 :** Fixez les parties latérales à l'aide des vis fournies, et **3 :** aplatissez le rabat du solin, au besoin.

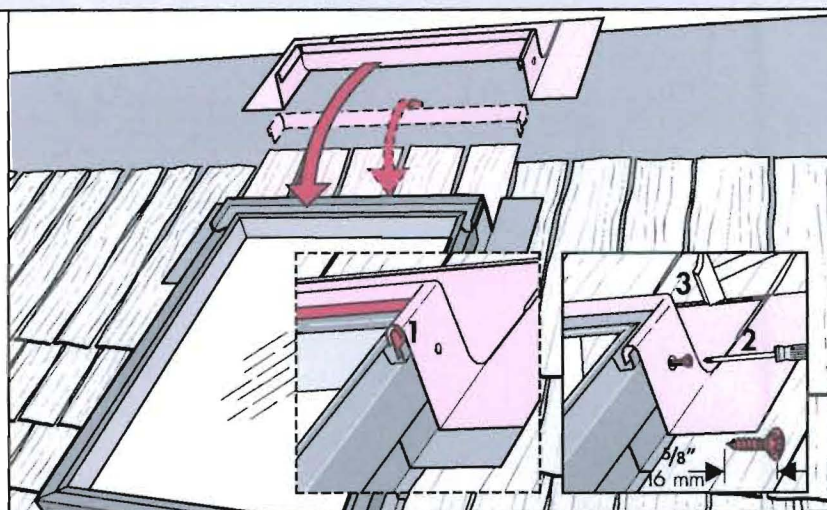

Installation procedure

Installation procedure

Installation procedure

English: Skylight VS/VSE: Replace top frame cladding part.

Español: Tragaluces VS/VSE: Vuelva a colocar el perfil de recubrimiento del marco superior.

Français : Puits de lumière VS/VSE : Remplacez la pièce de revêtement du dormant supérieur.

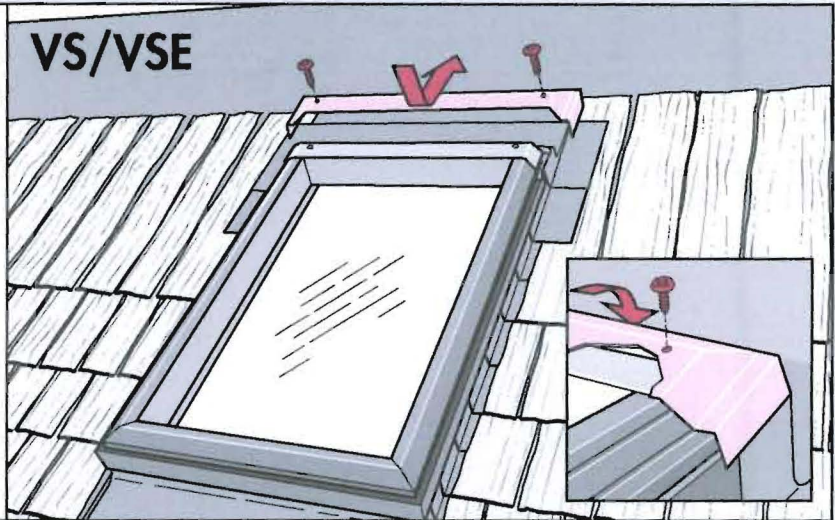

16

English: Overlap the head flashing with underlayment to allow for proper drainage.

Español: Solape la parte superior del topojuntas con la lámina de soporte para que el agua pueda correr.

Français : Recouvrez le solin du haut de sous-couche pour assurer un écoulement adéquat.

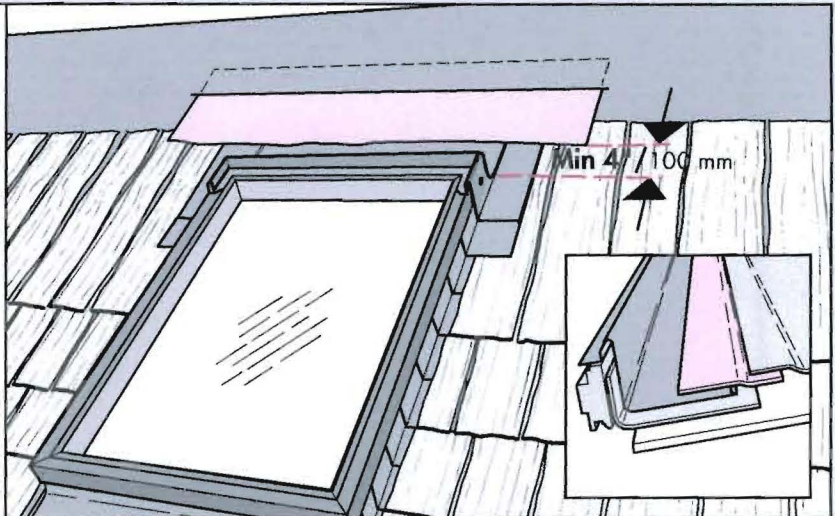

17

English: Observe distance to roofing material and do not nail through the flashing when attaching the roofing material, see detail.

Español: Mantenga la distancia con el material de cubierta y no perfora el cerco topojuntas cuando coloque el material de cubierta, vea los detalles.

Français : Conservez la distance entre le dormant et le matériel de couverture, et ne percez pas le solin en fixant ce dernier (consultez les détails).

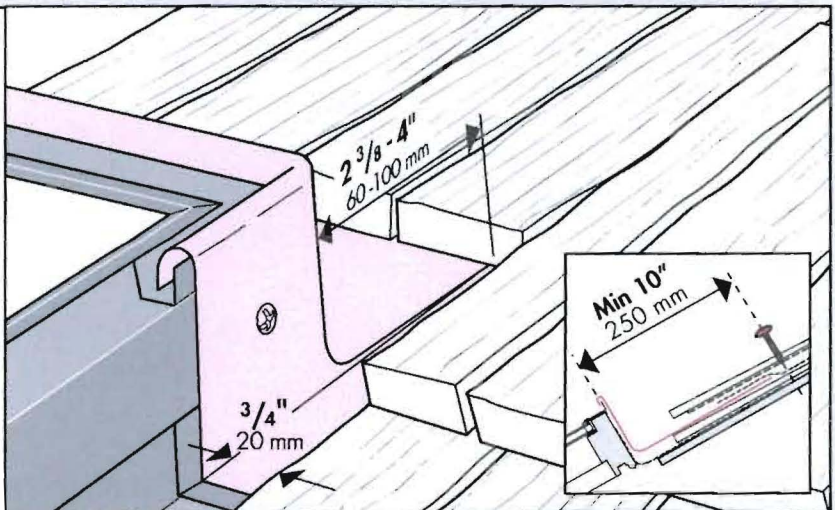

Important installation hints

Consejos de instalación importantes

Importants conseils d'installation

English: Roof pitch:

For roof pitch less than 3:12 (15 deg.) use VELUX type EMX/ECX curb.

For cedar shakes 1" (25 mm) or more use VELUX EDW flashing.

Snow and metal roofing:

In areas with extreme snow conditions, snow jacks or other protection should be used above the skylight to prevent sliding snow from damaging the skylight.

Protection against sliding snow is particularly important on metal roofs with roof pitch above 7:12 (30 deg.).

Vapor escape and vapor barrier:

Insure tight joints where the finish material connects to the finish groove and to the ceiling - detail 1

Install vapor barrier to the finish groove - details 2.

Underlayment:

Install underlayment up against the frame on all four sides and establish over-flashing drainage at the top - details 2.

In areas with severe weather conditions and on roofs with low roof pitch, a self-adhesive roofing underlayment must be used. Consider use of VELUX underlayment (type ZOZ 121 in US and ZOZ 211 in Canada) for this purpose.

Insulation:

Insulate carefully around skylight always maintaining min 1/2" (15 mm) distance to flashing - detail 3.

In cold areas a combination of flared and 4" (100 mm) perpendicular lining at top and bottom allows for better insulation - detail 4.

Español: Inclinación del techo:

Para techos con inclinación inferior a 3:12 (15 grados) utilice brocales VELUX tipo EMX/ECX.

En el caso de tablillas de cedro de 1" (25 mm) o más, use tapajuntas VELUX EDW.

Nieve y techos de metal:

En áreas donde se producen fuertes nevadas, deben usarse protectores contra la nieve sobre el tragaluz para evitar que la nieve que se desliza dañe el tragaluz.

La protección contra la nieve que se desliza es particularmente importante en los techos de metal con una inclinación superior a 7:12 (30 grados).

Escape de vapor y barrera de vapor:

Asegúrese de que las uniones del material de remate con el falso techo y la ranura de remate sean estancas - detalle 1

Instale la barrera de vapor en la ranura de remate - detalles 2.

Lámina de soporte:

Instale una lámina de soporte contra el marco en los cuatro lados y establezca el drenaje sobre el tapajuntas desde arriba - detalles 2.

En áreas con condiciones climáticas severas y en techos con poca inclinación, debe usarse una lámina de soporte autoadhesiva para techos. Puede ser conveniente utilizar la "protección contra el agua y el hielo" (VELUX ZOZ 121 en los EE.UU. y ZOZ 211 en Canadá).

Aislación:

Aísle cuidadosamente alrededor del tragaluz manteniendo siempre un distancia de como mínimo 1/2" (15 mm) con relación al tapajuntas - detalle 3.

En áreas frías puede lograrse una mejor aislación combinando recubrimiento de 4" (100 mm) perpendicular y oblicuo - detalle 4.

Français : Pente de toit :

Pour les pentes de toit de moins de 3/12 (15 degrés), utilisez les bordures VELUX de types EMX/ECX.

Pour le bardeau de cèdre de 1 po (25 mm) ou plus, utilisez le solin EDW de VELUX.

Couvertures de toit en métal ou de neige :

Dans les régions où il neige, il faut utiliser des manchettes d'étanchéité ou autres dispositifs de protection au-dessus du puits de lumière pour éviter que la neige n'arrache le puits de lumière ou l'une ou l'autre de ses composantes.

Il est particulièrement important de prévoir une protection contre la neige qui glisse pour les toitures en métal ayant une pente de plus de 7/12 (30 degrés).

Évacuation de vapeur et coupe-vapeur :

Faites un joint étanche là où le matériau de finition rejoint la rainure de surface et le plafond - détail 1.

Installez le coupe-vapeur sur la rainure de surface - détails 2.

Sous-couche :

Installez la sous-couche sur les quatre côtés du cadre et le dérivateur de pluie au haut - détails 2.

Dans les régions où les conditions climatiques sont rigoureuses et pour les toits de faible pente, il faut utiliser une membrane de revêtement de toiture autocollante. Préférez l'utilisation de la membrane autocollante VELUX (type ZOZ 121 aux É.-U. et ZOZ 211 au Canada).

Isolation :

Isolez bien le pourtour du puits de lumière ; la distance entre le solin et l'isolation doit être d'au moins 1/2 po (15 mm) - détail 3.

Dans les régions où le climat est rigoureux, une combinaison de revêtement perpendiculaire de 4 po (100 mm) et évasé au haut et au bas assure une meilleure isolation - détail 4.

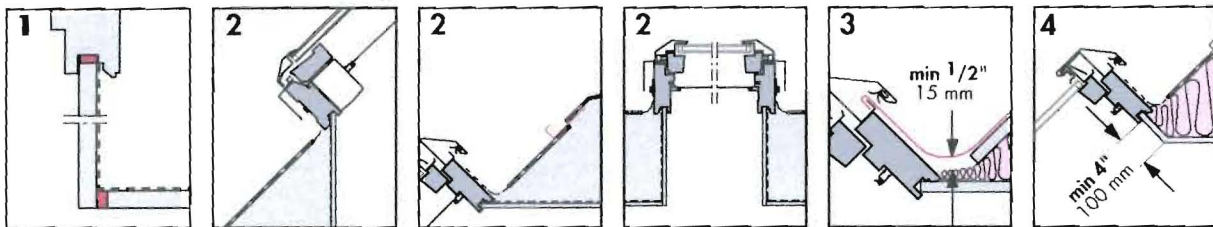



English: Seller assumes no obligation whatsoever for failure of an architect, installer or building owner to comply with all applicable law ordinances, building codes and safety requirements.

Español: El proveedor no asume responsabilidad alguna sobre errores del arquitecto, instalador o constructor por el incumplimiento de ordenanzas legales, normas de construcción o requisitos de seguridad.

Français : Le vendeur n'assume aucune responsabilité, quelle qu'elle soit, dans le cas où un architecte, un installateur ou un propriétaire n'observe pas les règlements de la loi qui sont applicables ainsi que les normes du code du bâtiment et de sécurité.

VELUX America Inc.

1-800-88-VELUX

VELUX Canada Inc.

USA:
©VELUX, the VELUX logo, FS, FSF, VS and EDL are registered trademarks and TMVSE, ZOZ and ZZZ are trademarks, all used under licence by the VELUX Group

CDN
©VELUX, the VELUX logo, FS, FSF and VS are registered trademarks and TMVSE, EDL, ZOZ and ZZZ are trademarks, all used under licence by the VELUX Group

CDN :
©VELUX, le logo VELUX, FS, FSF et VS sont des marques de commerce déposées et TMVSE, EDL, ZOZ et ZZZ sont des marques de commerce, toutes employées sous licence de VELUX Group

Installation procedure

Procedimiento de instalación

Instructions d'installation

English: Skylight VS/VSE: Replace top frame cladding part.

Español: Tragaluces VS/VSE: Vuelva a colocar el perfil de recubrimiento del marco superior.

Français: Puits de lumière VS/VSE: Remplacez la pièce de revêtement sur la partie supérieure du cadre.

VS/VSE

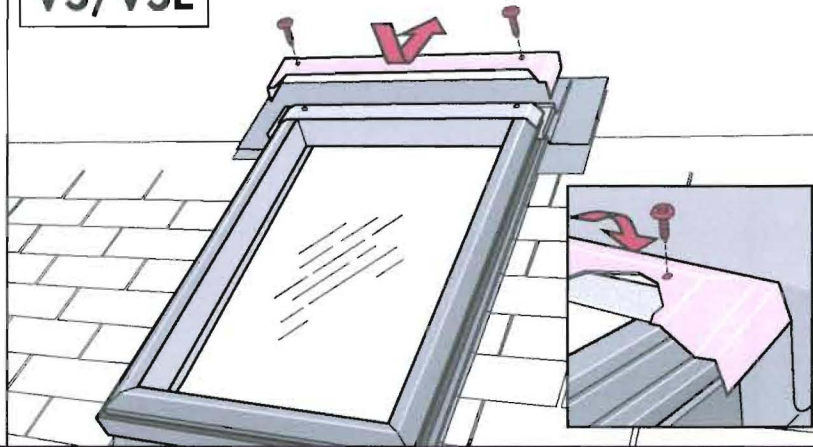

11

English: Overlap the head flashing with underlayment to allow for proper drainage.

Español: Solape la parte superior del topajuntas con la lámina de soporte para que el agua pueda correr.

Français: Recouvrez le solin du haut de sous-couche pour assurer un écoulement adéquat.

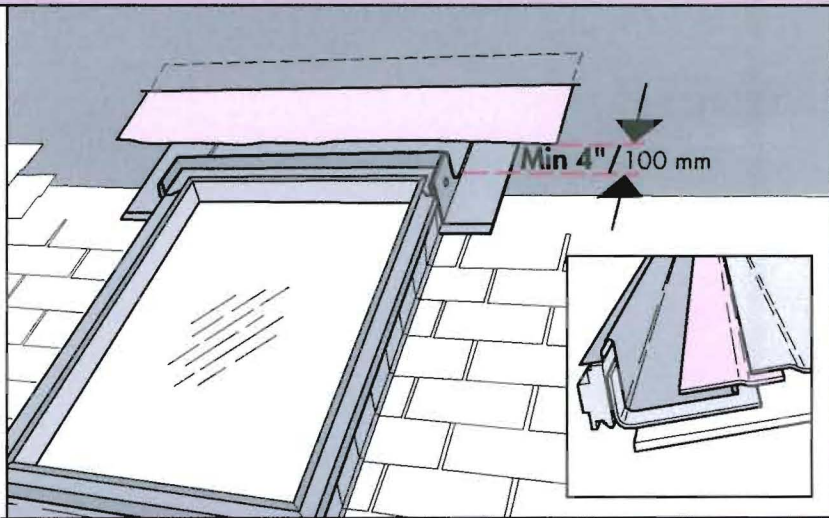

12

English: Observe distance to roofing material and do not nail through the flashing when attaching the roofing material, see detail.

Español: Mantenga la distancia con el material de cubierta y no perforo el cerco topajuntas cuando coloque el material de cubierta, vea los detalles.

Français: Conservez la distance entre le dormant et le matériel de couverture, et ne percez pas le solin en fixant ce dernier (consultez les détails).

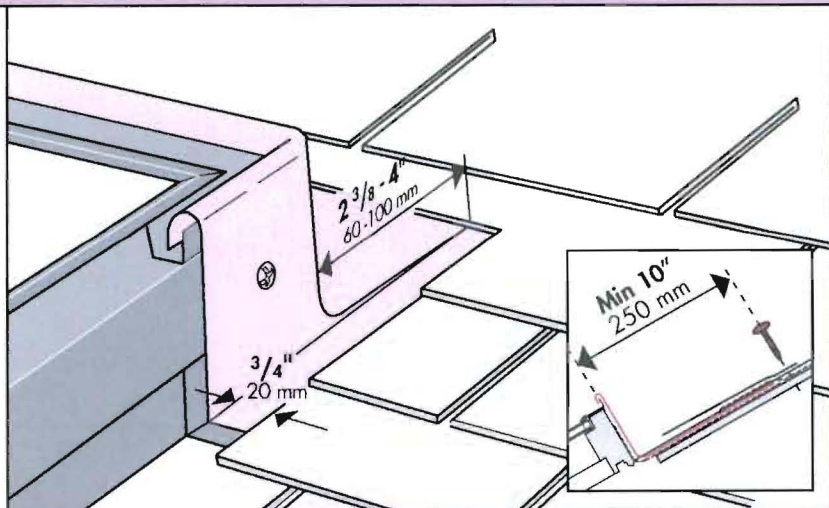

	Installation procedure	Procedimiento de instalación	Instructions d'installation
-----------------------------------------------------------------------------------	-------------------------------	-------------------------------------	------------------------------------

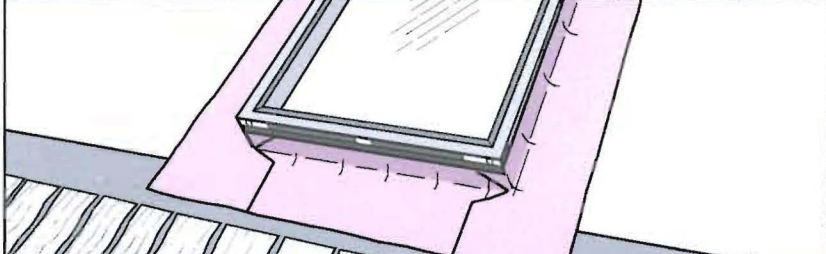
<p style="text-align: center; font-size: 24px; font-weight: bold; color: red;">6</p> <p>English: Install underlayment as shown in illustrations 3, 4 and 5.</p> <p>Español: Instale la lámina de soporte como se indica en las ilustraciones 3, 4 y 5.</p> <p>Français: Installez le sous-cauche comme l'indique les illustrations 3, 4 et 5.</p>	
------------------------------------------------------------------------------------------------------------------------------------------------------------------------------------------------------------------------------------------------------------------------------------------------------------------------------------------------------------------------	------------------------------------------------------------------------------------

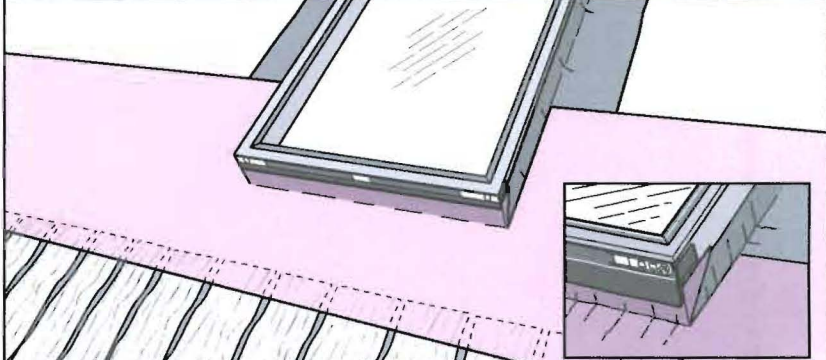
<p style="text-align: center; font-size: 24px; font-weight: bold; color: red;">7</p> <p>English: When installing the first layer of interlayment reaching the skylight, wrap this layer around the bottom frame.</p> <p>Español: Al instalar la primera capa de lámina de soporte interna que llegue al tragaluz, fije esta capa alrededor de la parte inferior del marco.</p> <p>Français: Lors de l'installation de la première couche du matériau de protection près du puits de lumière, assurez-vous de recouvrir la partie inférieure du cadre.</p>	
--------------------------------------------------------------------------------------------------------------------------------------------------------------------------------------------------------------------------------------------------------------------------------------------------------------------------------------------------------------------------------------------------------------------------------------------------------------------------------------------------------------------------------------------------------------------------------	------------------------------------------------------------------------------------

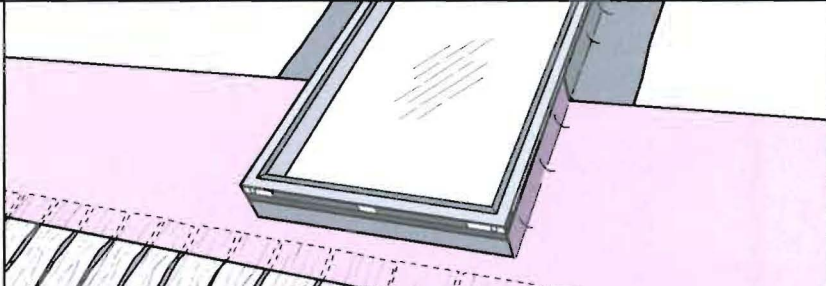
<p style="text-align: center; font-size: 24px; font-weight: bold; color: red;">8</p> <p>English: Notch out the second layer of interlayment around the bottom frame.</p> <p>Español: Recorte la segunda capa de lámina de soporte interna alrededor de la parte inferior del marco.</p> <p>Français: Coupez la seconde couche du matériau de protection autour de la partie inférieure du cadre.</p>	
---------------------------------------------------------------------------------------------------------------------------------------------------------------------------------------------------------------------------------------------------------------------------------------------------------------------------------------------------------------------------------------------------------------------------	-------------------------------------------------------------------------------------

<p style="text-align: center; font-size: 24px; font-weight: bold; color: red;">9</p> <p>English: Install the course of cut cedar shakes below the skylight. Observe distance to roofing material.</p> <p>Español: Instale la hilera de tablillas de cedro recortadas debajo del tragaluz. Observe la distancia con respecto al material de cubierta.</p> <p>Français: Installez une rangée de bardeaux de cèdre sous le puits de lumière, coupez au besoin. Conservez la distance entre le solin et le matériau de couverture.</p>	
---------------------------------------------------------------------------------------------------------------------------------------------------------------------------------------------------------------------------------------------------------------------------------------------------------------------------------------------------------------------------------------------------------------------------------------------------------------------------------------------------------------------------------------------------------	--------------------------------------------------------------------------------------

Installation procedure

Installation procedure

Installation procedure

10

English: Position sill flashing section as shown and attach to frame with VELUX flashing nails. **Skylights FS/FSF:** The sill flashing section must be placed between the undergloss rubber gasket and the bottom frame. Install step flashing pieces as necessary to extend the flashing up to or above the upper edge of the underlying roofing material. Flashing parts must overlap minimum 3 1/2" (90 mm).

Español: Coloque la sección del alféizar del tapajuntas como se indica y fíjela al marco con clavos para tapajuntas VELUX.

Tragaluces FS/FSF: La sección tapajuntas del alféizar debe colocarse entre la guarnición de goma debajo del cristal y el marco inferior. Instale las piezas de tapajuntas escalonada según sea necesario para extender el tapajuntas hasta el borde superior del material de cubierta o por encima de éste. Las piezas del tapajuntas deben superponerse como mínimo 3 1/2" (90 mm).

Français : Positionnez le solin du bas, comme l'indique l'illustration, et attachez-le au dormant à l'aide des clous fournis par VELUX.

Puits de lumière FS/FSF : Assurez-vous de placer le solin du bas entre la pièce d'étanchéité en caoutchouc et le dormant inférieur.

Installez les pièces nécessaires de solin à gradins pour prolonger le solin vers le haut jusqu'au rebord supérieur ou au-dessus de la bordure supérieure de la sous-couche. Les pièces de solin doivent se chevaucher sur une distance minimale de 3 1/2 po (90 mm).

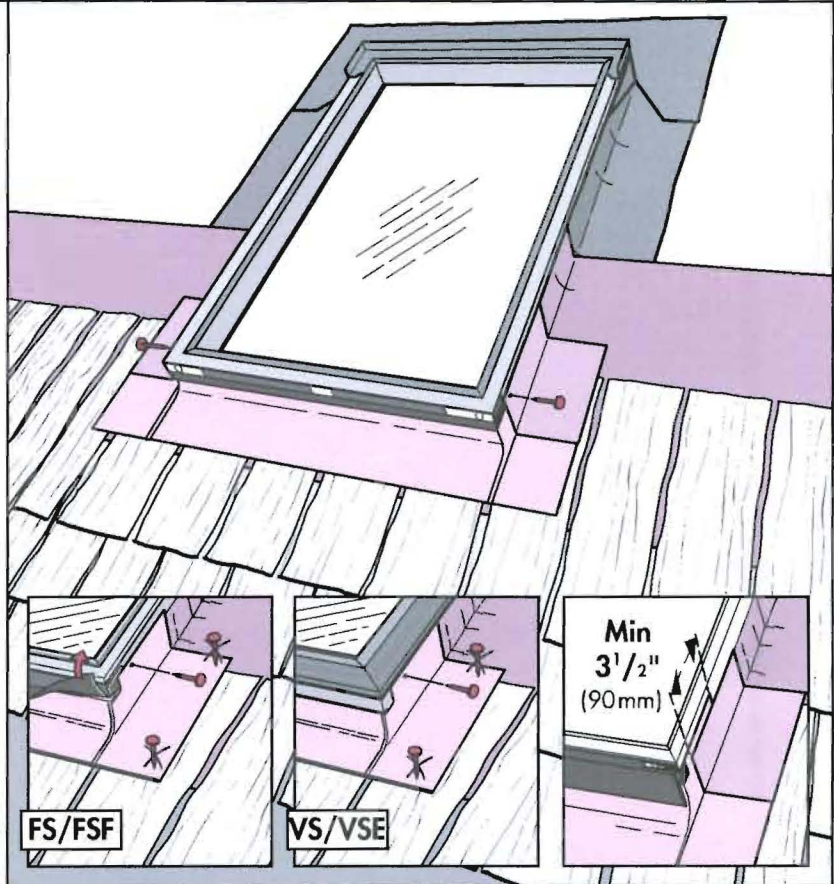

11

English: Wrap interlayment up against side frames of skylight.

Español: Envuelva los recubrimientos laterales con lámina de soporte interna.

Français : Recouvrez les côtés du cadre avec le matériau de protection.

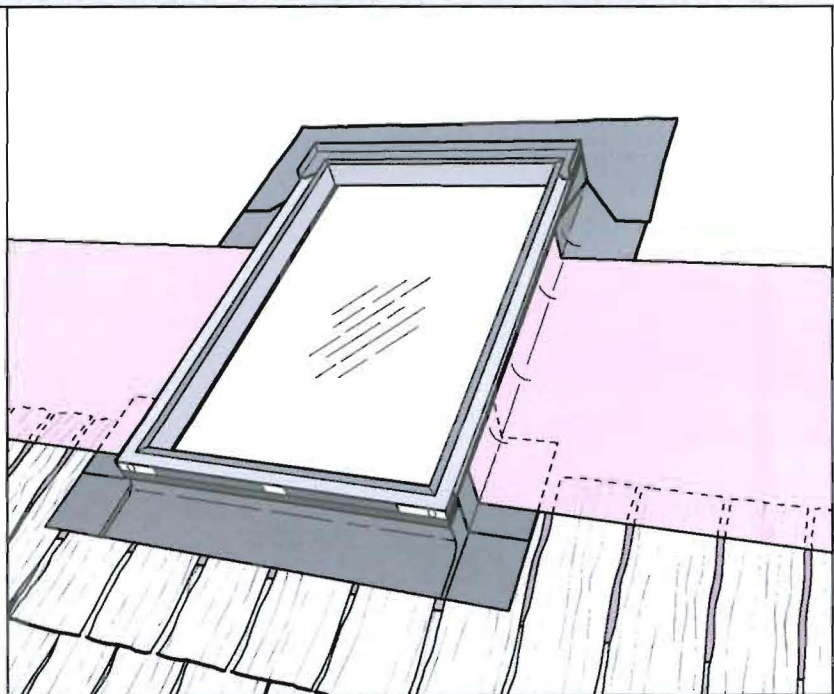

Installation procedure

Método de instalación

Instructions d'installation

12

English: Install a course of cedar shakes. Do not nail through the flashing when attaching the roofing material. Start installing the step flashing pieces aligning them with the next course of roofing material. Insert an extra step flashing piece if necessary. Observe distance to roofing material.

Español: Instale una hilera de tablillas de cedro. No perforo el tapajuntas cuando coloque el material de cubierta. Comience a instalar las piezas del tapajuntas escalonado alineándolas con la hilera siguiente de material de cubierta. Inserte una pieza de tapajuntas escalonado adicional si es necesario. Mantenga la distancia con respecto al material de cubierta.

Français : Posez une rangée de bardeaux de cédre. Ne percez pas le solin en fixant le matériau de couverture. Commencez à installer le solin à gradins en les alignant avec la rangée suivante de matériau de couverture. Insérez une pièce supplémentaire de solin ou besoin. Conservez la distance entre le cadre et le matériau de couverture.

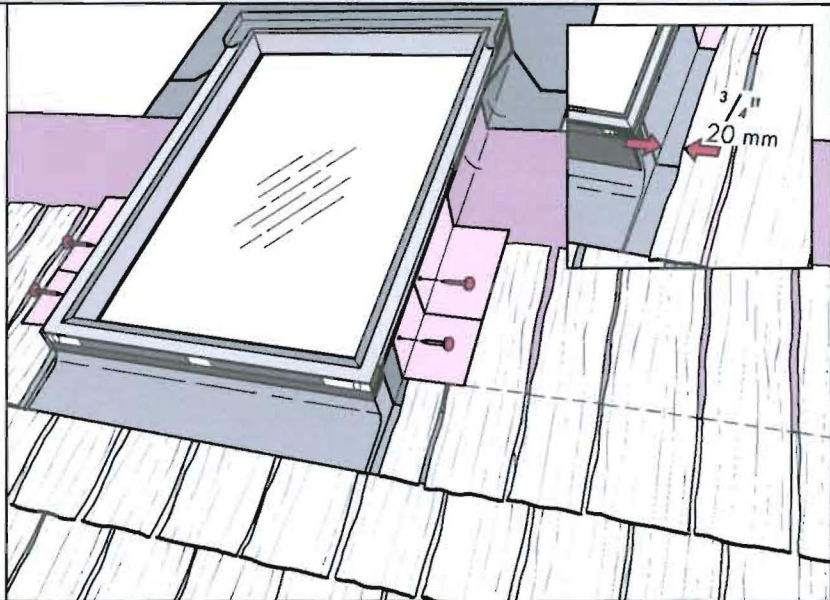

13

English: 1: Interweave step flashing pieces with interlayment and roofing material and nail to side frame with VELUX flashing nails. Use two step flashing pieces in case of long exposure. For exposure less than 4 1/2" (115 mm) and between 6-9" (150-230 mm) additional step flashing can be installed provided or use VELUX ZZZ 165 additional step flashing kit. **2:** If necessary, cut the top step flashing piece as indicated. Do not nail through the flashing when attaching the roofing material.

Español: 1: Intercalare las piezas escalonadas del cerco tapajuntas con la lámina de soporte interna y el material de cubierta, y clávelas al marco lateral con los clavos suministrados por VELUX para el tapajuntas escalonado. Si la superficie expuesta es larga, use dos piezas escalonadas. Si la superficie expuesta mide menos de 4 1/2" (115 mm) o entre 6 y 9" (150-230 mm), el instalador puede proporcionar piezas escalonadas para tapajuntas adicionales, o puede utilizar el juego de piezas escalonadas adicionales VELUX ZZZ 165. **2:** Si es necesario, corte la pieza de tapajuntas escalonado superior como se indica. No perforo el tapajuntas cuando coloque el material de cubierta.

Français : 1 : Superposez les pièces du solin à gradins et le matériau de couverture avec le matériau de protection, puis clouez le solin au côté du cadre à l'aide des clous pour solin VELUX. S'il y a une grande surface exposée, utilisez deux pièces de solin à gradins. Si la surface exposée est inférieure à 4 1/2 po (115 mm) ou mesure de 6-9 po (150-230 mm), utilisez des pièces de solin à gradins supplémentaires ou encore une trousse de solin à gradins ZZZ 165 de VELUX. **2 :** Au besoin, coupez la pièce de solin à gradins du dessus comme l'indique l'illustration. Ne percez pas le solin en fixant le matériau de couverture.

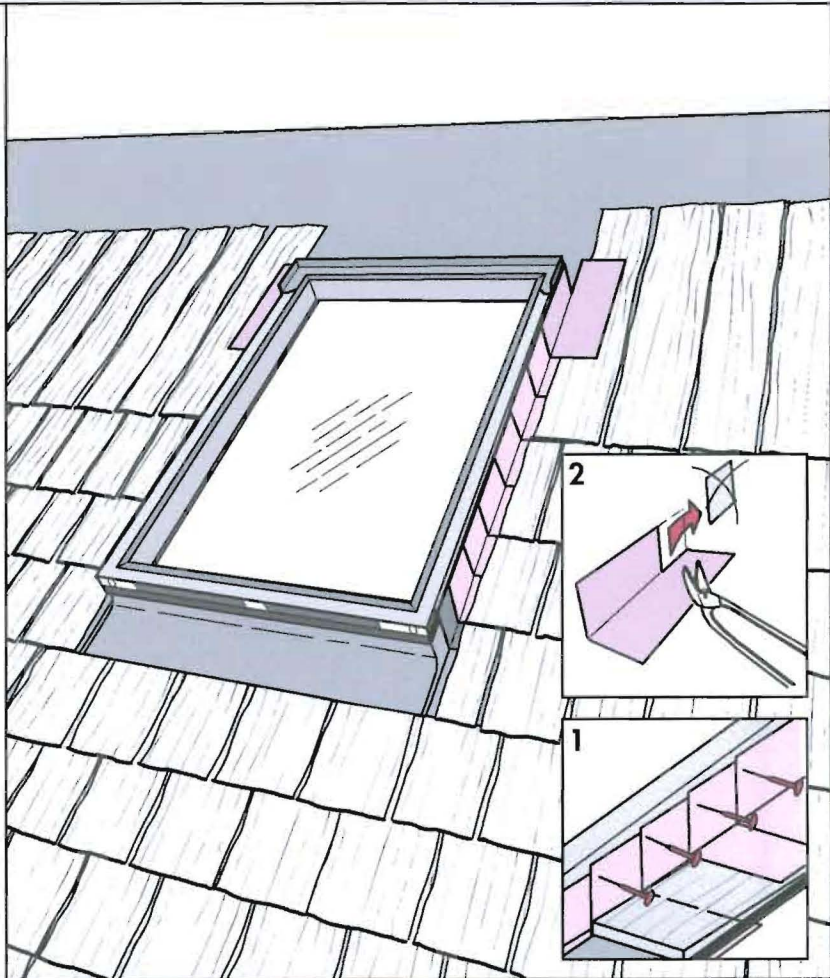

Installation procedure

Procedimiento de instalación

Instructions d'installation

14

English: Replace the cladding parts starting at the bottom. Interlock side frame claddings with bottom frame cladding as shown.

Skylights FS/FSF: Insure top casing/top frame cladding is placed in position, see details. Secure the claddings with the original screws.

Español: Vuelva a colocar los perfiles de recubrimiento, comenzando por abajo. Entrelace el inferior con los laterales como en el dibujo.

Tragaluces FS/FSF: Asegúrese de que el revestimiento superior/recubrimiento de la parte superior del marco esté en su lugar; vea los detalles. Fije los perfiles de recubrimiento con los tornillos originales.

Français : Replocez les pièces de revêtement en commençant par le bas. Emboîtez les pièces latérales du dormant dans celles du dormant inférieur, comme l'indique l'illustration.

Puits de lumière FS/FSF : Assurez-vous que le revêtement du coisson ou du dormant supérieur est en bonne position (consultez les détails). Fixez le revêtement à l'aide des vis originales.

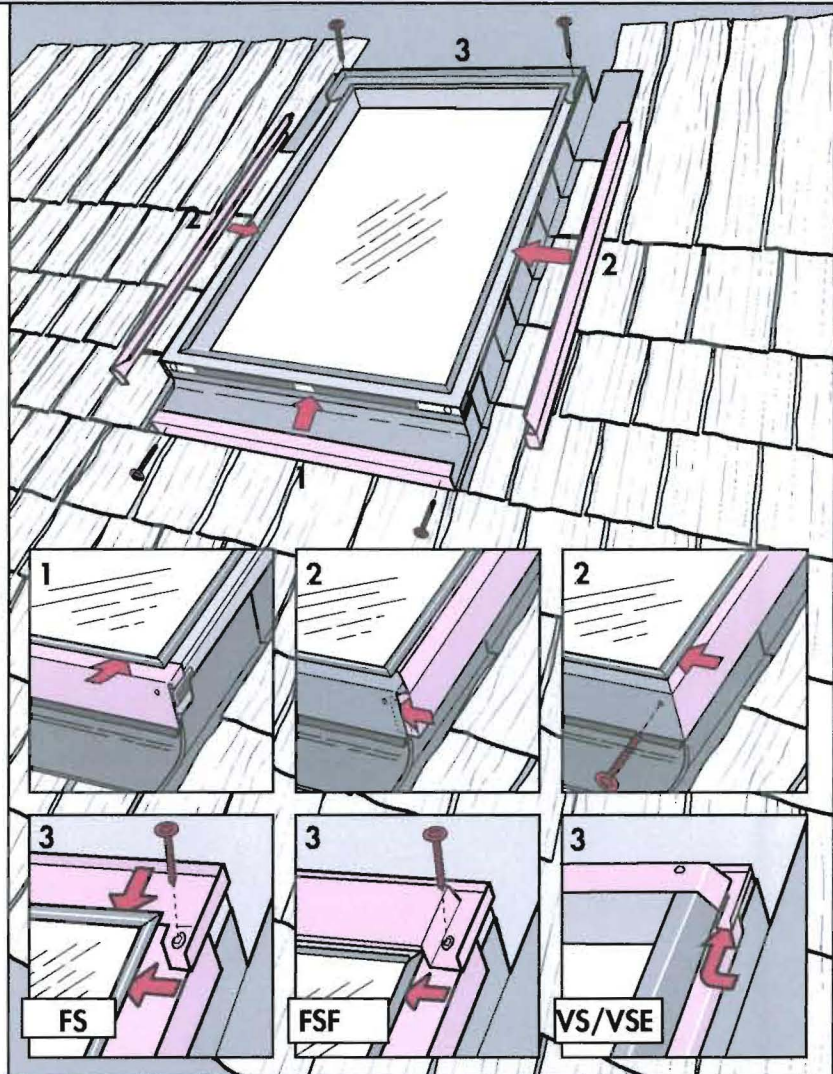

15

English: Interlock head flashing section with top casing. 1: If head flashing is lifted by underlying roofing material, use optional extension piece. 2: Attach with screws provided at sides and 3: flatten upstand if necessary.

Español: Acople la pieza superior del cerco tapajuntas al capuchón superior. 1: Si el tapajuntas queda elevado por el material de cubierta, use la pieza de apoyo opcional. 2: Coloque los tornillos suministrados a los lados y 3: aplane si es preciso.

Français : Emboîtez le solin du haut dans le coisson supérieur. 1 : Si le solin est surélevé par les couches inférieures du matériel de couverture, utilisez la pièce d'extension. 2 : Fixez les parties latérales à l'aide des vis fournies, et 3 : aplatissez le rabat du solin, au besoin.

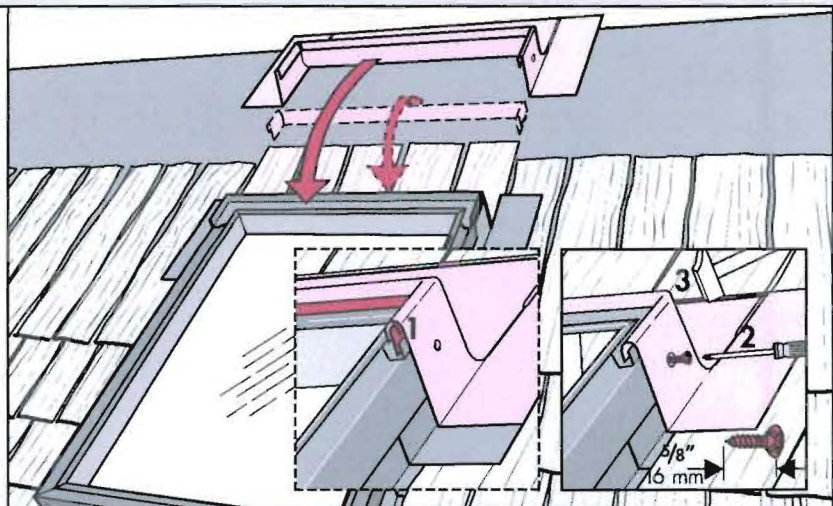



CITY OF PORTLAND, MAINE

Department of Building Inspections

5/2/03

Received from

Garry L. Stewart

Location of Work

1513 Forest Ave.

Cost of Construction

\$ 1600

Permit Fee

\$ 37

Building (I1)

Plumbing (I5)

Electrical (I2)

Site Plan (U2)

Other

CBL:

338-5-5

Check #:

2801

Total Collected \$

37

THIS IS NOT A PERMIT

No work is to be started until PERMIT CARD is actually posted upon the premises. Acceptance of fee is no guarantee that permit will be granted. PRESERVE THIS RECEIPT. In case permit cannot be granted the amount of the fee will be refunded upon return of the receipt less \$10.00 or 10% whichever is greater.

WHITE - Applicant's Copy

YELLOW - Office Copy

PINK - Permit Copy